

KENWOOD

144/430MHz FM DUAL BAND

144/440MHz FM DUAL BAND

TH-77A

144/430MHz FM DUAL BAND

TH-77E

MANUALE ISTRUZIONI

KENWOOD CORPORATION



RICETRASMETTITORE FM 144 MHz, 430/440 MHz

ISTRUZIONI PER L'USO

TH-77A

TH-77E

Grazie per l'acquisto di questo ricetrasmittitore.

IMPORTANTE

Leggere con attenzione questo manuale di istruzioni prima di usare il ricetrasmittitore.

CONSERVARE QUESTO MANUALE DI ISTRUZIONI.

Le seguenti definizioni devono essere considerate come segue:

- Nota** : Se ignorata ne deriva solo scomodità, senza alcun rischio di danni all'apparecchio o alle persone.
- Attenzione** : Possono verificarsi danni all'apparecchio, ma non alle persone.

In condizioni normali, il ricetrasmittitore funziona come descritto in queste istruzioni per l'uso. Il ricetrasmittitore è stato tarato in fabbrica e eventuali regolazioni correttive devono essere eseguite solo da un tecnico qualificato munito della necessaria strumentazione di verifica.

Tentativi di riparazione o messa a punto effettuati senza previa autorizzazione dalla fabbrica possono invalidare la garanzia dell'apparecchio.

ATTENZIONE

Lunghe trasmissioni o funzionamento prolungato nel modo a in plata potenza possono causare un riscaldamento della parte posteriore del ricetrasmittitore. Non porre il ricetrasmittitore dove il dissipatore di calore (pannello posteriore) possa venire in contatto con superfici in plastica o vinile.

Durante il funzionamento con stazione fissa, l'antenna in dotazione può provocare interferenze alle attrezzature elettroniche che si trovano nelle vicinanze. Inoltre può anche incrementare il voltaggio di erogazione da una fonte di corrente continua esterna. Per evitare il verificarsi di tali situazioni, si consiglia di usare un'antenna esterna a guadagno basso. Un'antenna di tipo a guadagno può provocare una distorsione dell'intermodulazione.

INDICE

1. PRIMA DELL'USO	59
2. CARATTERISTICHE TECNICHE e ACCESSORI	61
3. BLOCCO BATTERIA	62
4. FUNZIONAMENTO	
4-1 COMANDI	64
4-2 FUNZIONAMENTO DEL RICEVITORE	74
4-3 FUNZIONAMENTO DEL TRASMETTITORE	78
4-4 MEMORIA	81
4-5 RICERCA	87
4-6 FUNZIONAMENTO CON RIPETITORE	92
4-7 FUNZIONE DI MEMORIA DTMF	95
4-8 FUNZIONE DTSS (Sistema di silenziamento di tono doppio)	97
4-9 PAGING (Chiamata Selettiva)	99
4-10 SISTEMA DI ALLARME DI TONO	105
4-11 RISPARMIO BATTERIE	106
4-12 SPEGNIMENTO AUTOMATICO	106
5. MANUTENZIONE	107
6. ACCESSORI OPZIONALI	109

1.PRIMA DELL'USO

PER EVITARE IL PERICOLO DI SCOSSE ELETTRICHE, INCENDI O DANNI DI ALTRO TIPO ALLE PERSONE, OSSERVARE LE SEGUENTI PRECAUZIONI:

Non porre l'apparecchio in luoghi esposti alla luce solare diretta o vicino ad impianti di riscaldamento.

Non collocare niente sopra l'apparecchio.

Non collocare l'apparecchio in luoghi soggetti a polvere, o umidità eccessive o su superfici instabili.

Non lasciar cadere all'interno dell'apparecchio oggetti di metallo, come aghi, monete, e oggetti di altri materiali conduttori di elettricità.

Se si percepiscono odori strani o fumo, spegnere immediatamente l'apparecchio e scollegare il cavo di alimentazione. Contattare quindi un centro di assistenza KENWOOD.

PULIZIA

1. Prima di eseguire la pulizia, spegnere l'apparecchio.
2. Non usare nessun tipo di panno abrasivo, solvente, benzina o altre sostanze che potrebbero danneggiare il rivestimento dell'apparecchio.
3. Pulire il pannello anteriore e le altre superfici esterne dell'apparecchio con un panno morbido asciutto o un panno morbido leggermente inumidito con acqua.

2. SPECIFICATIONS and ACCESSORIES

2-1. SPECIFICATIONS

GENERALI		144MHz band	430MHz band
CAMPO DIFREQUENZA	Versione USA	144 ~ 148	438 ~ 450
	Versione per Europa e Regno Unito	144 ~ 146	430 ~ 440
	Altre	144 ~ 148	430 ~ 440 o 438 ~ 450
MODO		F3E (FM).	
IMPEDENZA ANTENNA		50 Ω	
TEMPERATURA DI FUNZIONAMENTO		-20°C ~ +60°C (-4°F ~ 140°F)	
ALIMENTAZIONE	Alimentazione esterna	7,2 V ~ 16 VCC (13,8 VCC)	
	Terminale batteria	6,3 V ~ 16 VCC (7,2VCC)	
CONSUMO			
13.8V (Alimentazione est.)	H	Circa 1,5A	Circa 1,6A
7.2V (Batteria)	H	Circa 1A	Circa 1A
Modo di trasmissione LO SIMPLEX		Circa 0,5A	Circa 0,5A
Modo di RICEZIONE senza segnale SIMPLEX		Circa 60mA	Circa 65mA
Modo di RISPARMIO BATTERIE DUPLEX		Circa 18mA	Circa 20mA
Modo di RICEZIONE senza segnale DUPLEX		Circa 120mA	Circa 120mA
Modo di RISPARMIO BATTERIE		Circa 30mA	Circa 30mA
MASSA		Negativa	

DIMENSIONI (L x A x P)		58 x 140,5 x 29,5mm	
DIMENSIONI (Sporgenze incluse)		68,5 x 154,5 x 39mm	
PESO		27g	
IMPEDENZA MICROFONO		2kΩ	
TRASMETTITORE			
POTENZA IN USCITA	H (13.8V)	Superiore a 5W	
	H (7.2V)	Circa 2W	Circa 1,5W
	L	Circa 0,5W	
MODULAZIONE		A REATTANZA	
MASSIMA DEVIAZIONE DI FREQUENZA		± 5kHz	
RADIAZIONI SPURIE		Inferiore a - 60dB	
RICEVITORE			
CIRCUITI		SUPERETERODINIA A DOPPIA CONVERSIONE	
FREQUENZA INTERMEDIA 1 st IF		45,05 MHz	58,525 MHz
FREQUENZA INTERMEDIA 2 nd IF		455 kHz	
SENSIBILITA (12dB SINAD) ※		Inferiore a - 16dBμ (0.16μV)	Inferiore a - 15dBμ (0.18μV)
SENSIBILITA DISPOSITIVO SILENZIATORE		Inferiore a - 20dBμ(0.1μV)	
SELETTIVITA - 6dB		Superiore a 12kHz	
SELETTIVITA - 60dB		Inferiore a 24kHz	
POTENZA AUDIO IN USCITA (carico 8 Ω e distorsione 10%)		Superiore a 200 mW	

NOTES

1. Circuiti e limiti di impiego sono soggetti a modifiche senza preavviso dovute a miglioramenti tecnologici.
 2. Trasmissione 1 minuto, Ricezione 3 minuti.
- ※ 144MHz band U x U mode ; Inferiore a - 11dBμ (0.28μV)

2-2. ACCESSORIES

Sballare con cura il ricetrasmettitore e controllare che gli accessori sotto elencati siano presenti nella scatola.

Antenna	T90-0414-XX	...	1
Gancio per cintura	J29-0424-04	...	1
Cinghia	J69-0312-04	...	1
Copritastiera	F07-1202-03	...	1
Coperchio inferiore	F07-0896-03	...	1
Blocco batteria NiCd PB-10	W09-0535-05	...	1
Carica batteria			1
per la versione USA e Canada (120V)	W09-0315-XX		
per la versione europea (220V)	W09-0317-XX		
per la versione per il Regno Unito (240V)	W09-0318-XX		
per la versione per l'Oceania (240V)	W09-0527-XX		
per altri mercati (120/230V)	W09-0534-XX		
Spina A.C. (I tipi M)	E19-0254-05	...	1
Manuale di istruzioni	B62-0017-XX	...	1
Scheda di garanzia			1
(solo i versione USA, Canada e europea)			

Dopo avere sballato

Contenitore: Conservare le scatole e il materiale di imballaggio in caso si debba trasportare l'apparecchio per trasloco, manutenzione o riparazioni.

3. BLOCCO BATTERIA

■ BLOCCO BATTERIA NiCd (PB-10)

Questo blocco batteria non è stato caricato in fabbrica onde consentire il maggior numero possibile di cicli di carica/scarica. È necessario caricare la batteria prima dell'uso. Il blocco batteria deve svolgere numerosi cicli di carica/scarica prima che sia possibile ottenere la massima durata di funzionamento tra cicli. Se il blocco viene riposto per più di 2 mesi, deve essere ricaricato prima dell'uso.

■ RICARICA

1. Far scorrere l'adattore sul blocco batteria NiCd.
2. Collegare il caricabatterie (BC-2 o BC-12) in dotazione a una presa CA.

Attenzione

Il BC-12 possiede un selettore di tensione (120V/230V). Controllare che la regolazione del selettore corrisponda alla tensione della linea di alimentazione C.A.

3. Non caricare il blocco batteria per più di 15 ore. La durata e le prestazioni del blocco saranno ridotte se si eccede il tempo di carica consigliato.

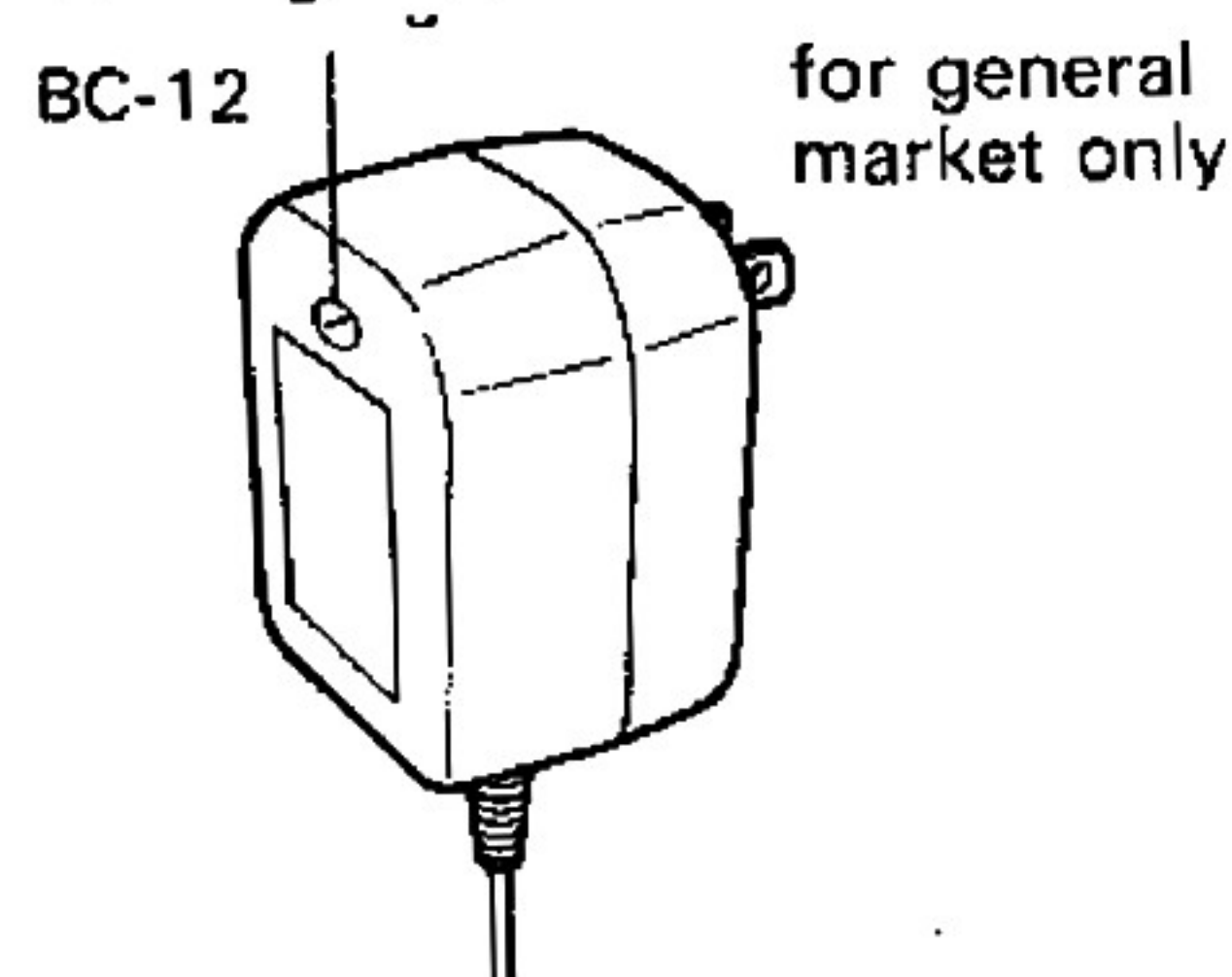
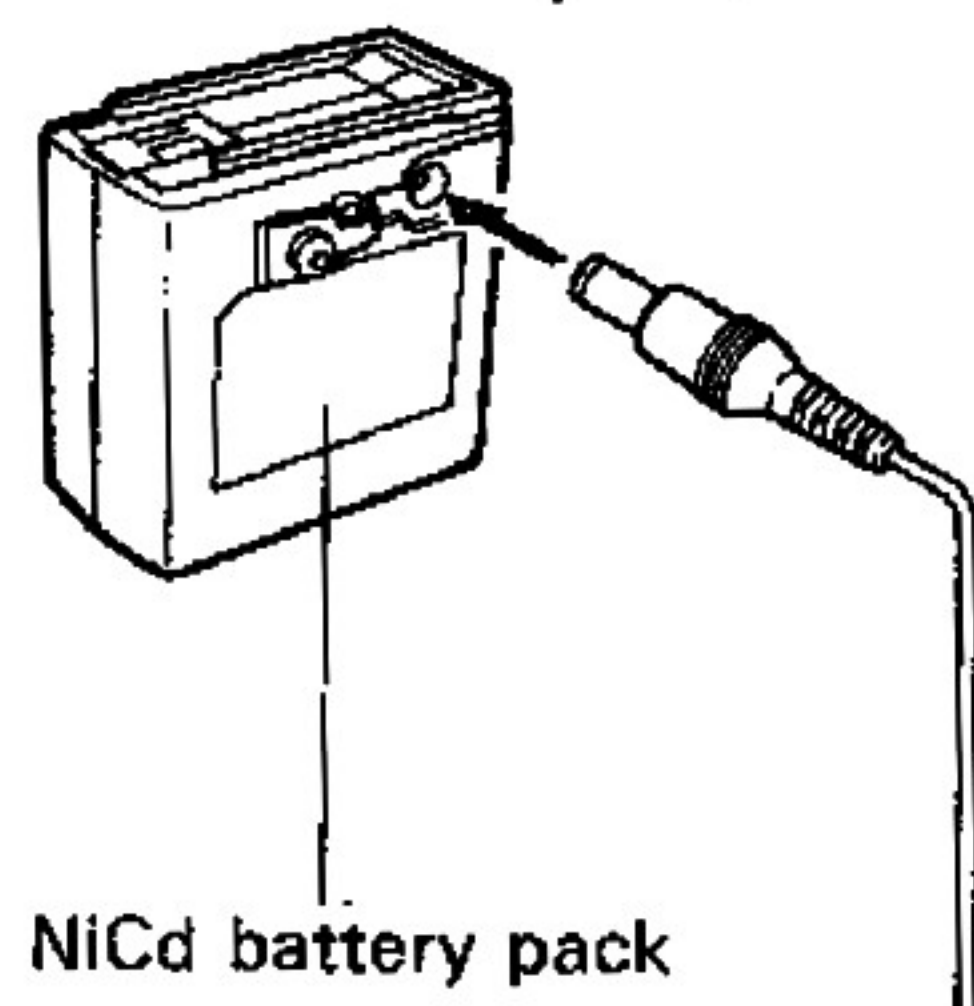

■ BATTERIE AL MANGANESE o ALCALINE

Nota

La ricarica deve essere eseguita a una temperatura ambiente compresa tra 5°C e 40°C.

Se si esegue la ricarica al di fuori di questi limiti il blocco può non essere caricato completamente.

Inserire sei batterie al manganese o alcaline R6 (AA) nell'astuccio batterie. Fare attenzione a osservare le indicazioni di polarità riportate nell'astuccio.

Consigliamo l'uso di batterie al manganese dalle alte prestazioni per ottenere il funzionamento più lungo possibile.

Non inserire batterie NiCd e non tentare di caricarle con il caricabatterie in dotazione. L'astuccio batterie non è dotato di circuito di protezione delle batterie.

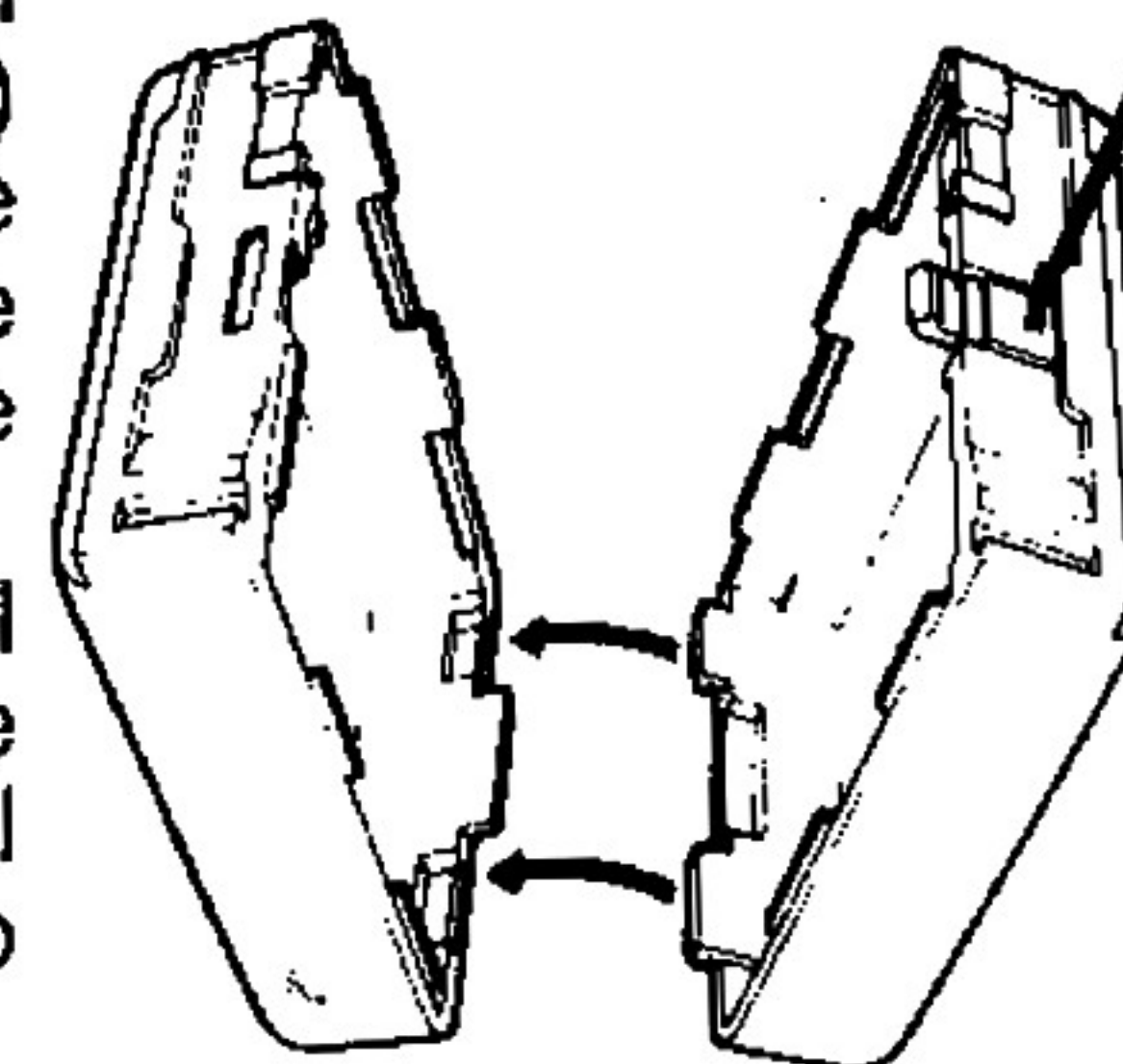

■ APPLICAZIONE DEL BLOCCO BATTERIA

Allineare le scanalature del blocco verso destra fino a che non si blocca in posizione. Per staccare il blocco batteria con il ricetrasmittitore e far scorrere il blocco batteria spingere verso l'alto il tasto di rilascio (RELEASE) e far scorrere il blocco verso sinistra.

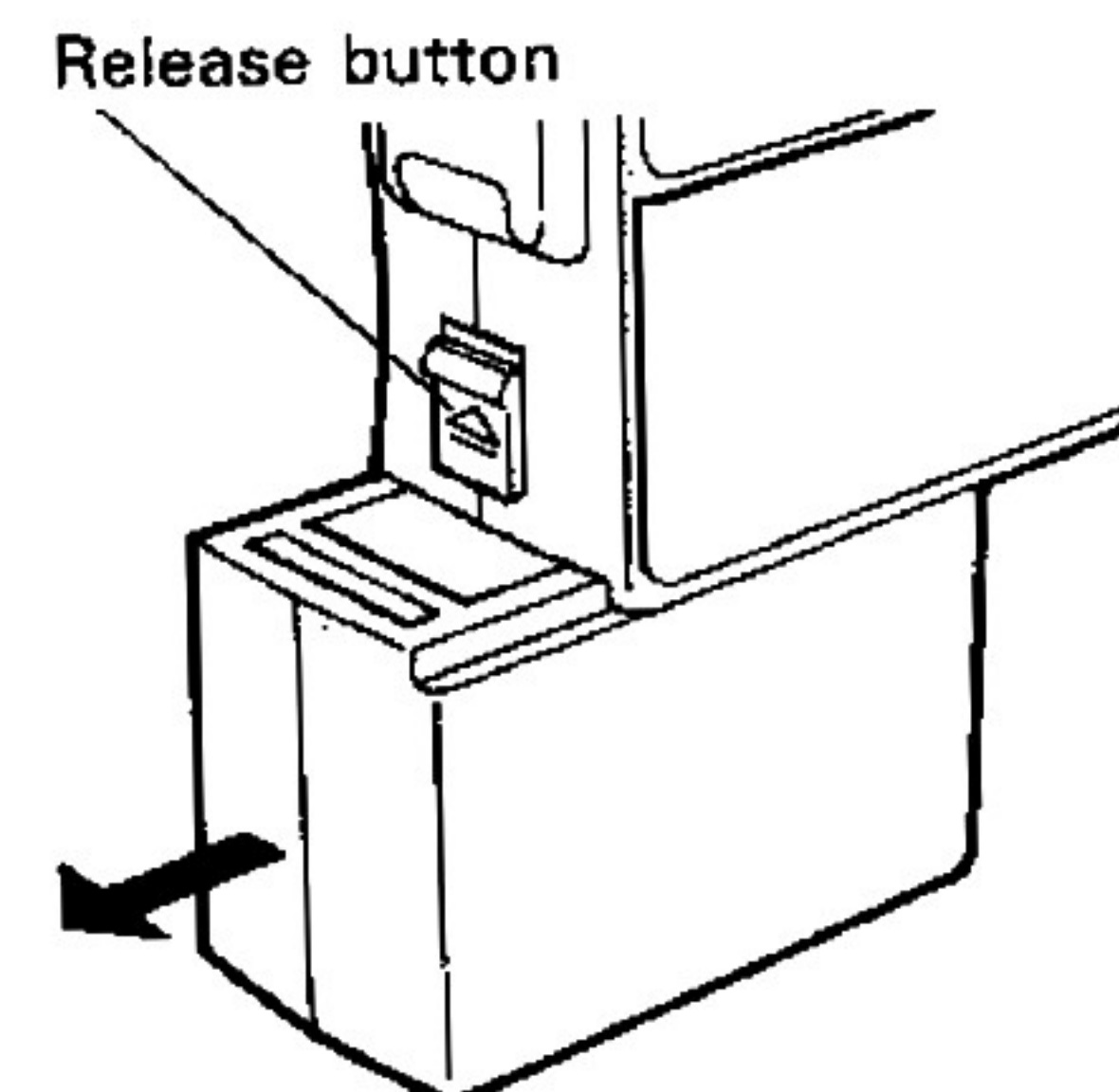





■ MISURATORE DEL LIVELLO DI TENSIONE DELLE BATTERIE

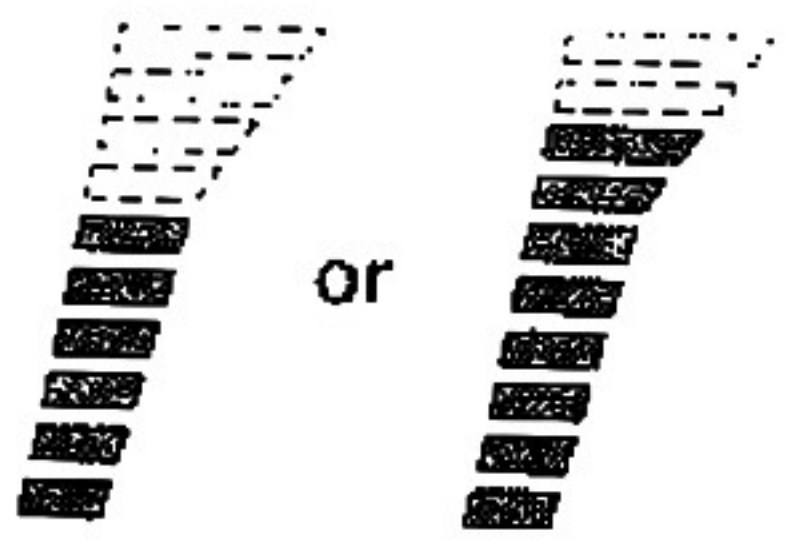

Il misuratore di intensità di ricezione indica la tensione relativa delle batterie durante la trasmissione.

Ricaricare/sostituire le batterie quando il livello raggiunge l'indicazione minima.

Blocco batteria NiCd

Model	V	mAh	carico	scarico
PB-5	7.2	200		
PB-6		600		
PB-9				
PB-7				
PB-8	12	600		

Batterie al manganese o alcaline (Approximate battery condition)

Batterie nuove	Sostituzione necessaria
	

■ TEMPO DI FUNZIONAMENTO

[ore]

	144MHz			430MHz		
	H	M	L	H	M	L
Alkaline Battery	2	2	4	2	2.5	4
Manganese Battery	-	-	0.8	-	-	0.8
PB-5	0.5	0.5	1.0	0.5	0.5	1.0
PB-8	1.2	1.5	3.0	1.1	1.4	3.0
PB-6,9,10	1.5	1.5	3.0	1.5	1.5	3.0
PB-7	2.7	2.7	5.0	2.7	2.7	5.0

● Trasmissione 1 minuto, Ricezione 3 minuti, Livello Audio in Uscita 0,2 W/8Ω.

● Funzione di RISPARMIO BATTERIE ATTIVATA (ON) Simplex operation mode.

CAUTION

Non inserire batterie all'NiCd (nicherio-cadmio) e tentare di caricarle con il caricatore qui fornito. Nel portabatterie non c'è un circuito di protezione delle batterie.

Consigliamo l'uso del blocco batteria NiCd per lunghe trasmissioni o funzionamento prolungato.

Le batterie al manganese (tranne le batterie alcaline al manganese) sono utilizzabili per la posizione LO o a bassa potenza economica.

4. FUNZIONAMENTO

4-1. COMANDI

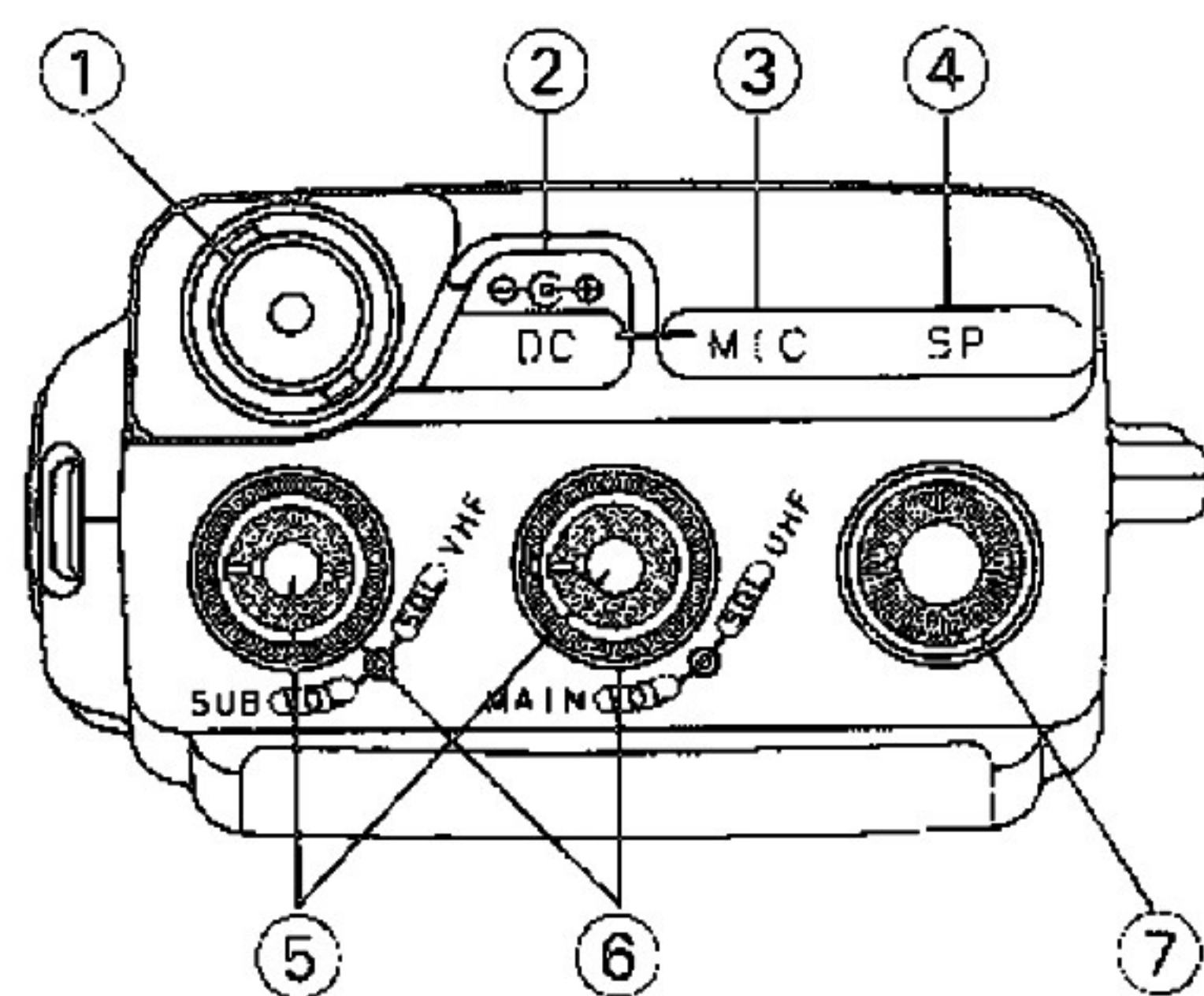

① Connettore antenna

Collegare l'antenna in dotazione a questa presa. Girare per bloccare.

② Terminale di ingresso alimentazione CC (DC IN)

Questo terminale serve per la fonte di alimentazione esterna. La tensione di ingresso è di 13,8 CC nominali. Il centro è positivo e il manicotto è negativo.

Attenzione

Per il collegamento a questo terminale è necessario disattivare l'interruttore di alimentazione. Fare particolare attenzione alla polarità.

Per precauzione, non staccare la batteria quando si usa una fonte di alimentazione esterna. Per il collegamento, usare il cavo KENWOOD PG-2W o PG-3F opzionale.

③ Presa microfono (MIC)

Questa presa è usata per collegare un microfono esterno. Consigliamo l'uso di un microfono di tipo a condensatore. L'impedenza di ingresso è di 2 k Ω e la tensione CC di questo terminale è di circa 4 V (mass. 3,5 mA). Non consigliamo l'uso di microfoni dinamici.

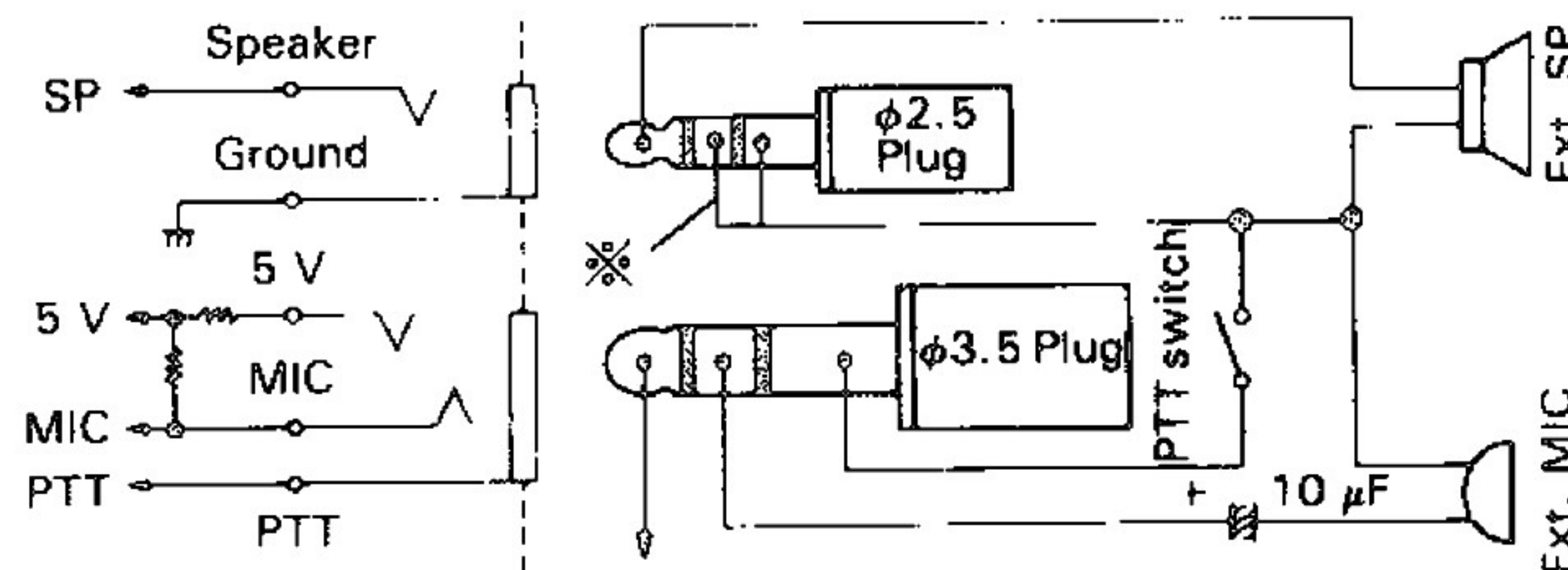

④ Presa SP

Serve per collegare un altoparlante esterno o una cuffia. L'impedenza è di 8 Ohm.

Tenendo premuto il tasto "DUAL" mentre si attiva l'interruttore di accensione, la radio passa dal funzionamento 1 al 2, spiegati qui di seguito.

1. L'audio delle due bande proviene soltanto dall'altoparlante esterno (predisposizione iniziale).
2. L'audio della banda TX proviene dall'altoparlante interno, quello della banda RX dall'altoparlante esterno.

(Tenendo premuto il tasto "BAND" mentre si attiva l'interruttore d'accensione si passa da una banda all'altra).

⑤ Controllo del volume

Girandolo in senso orario, il volume aumenterà, mentre se lo girate in senso antiorario, il volume diminuirà.

⑥ Comando di silenziamento (SQL)

Questo comando è usato per selezionare il livello di soglia di silenziamento desiderato.

⑦ Comando di sintonia

Ruotare questo comando in senso orario per aumentare la frequenza di trasmissione/ricezione e in senso antiorario per diminuirla.

Questo comando viene usato anche per selezionare il canale di memoria desiderato e la direzione di ricerca.

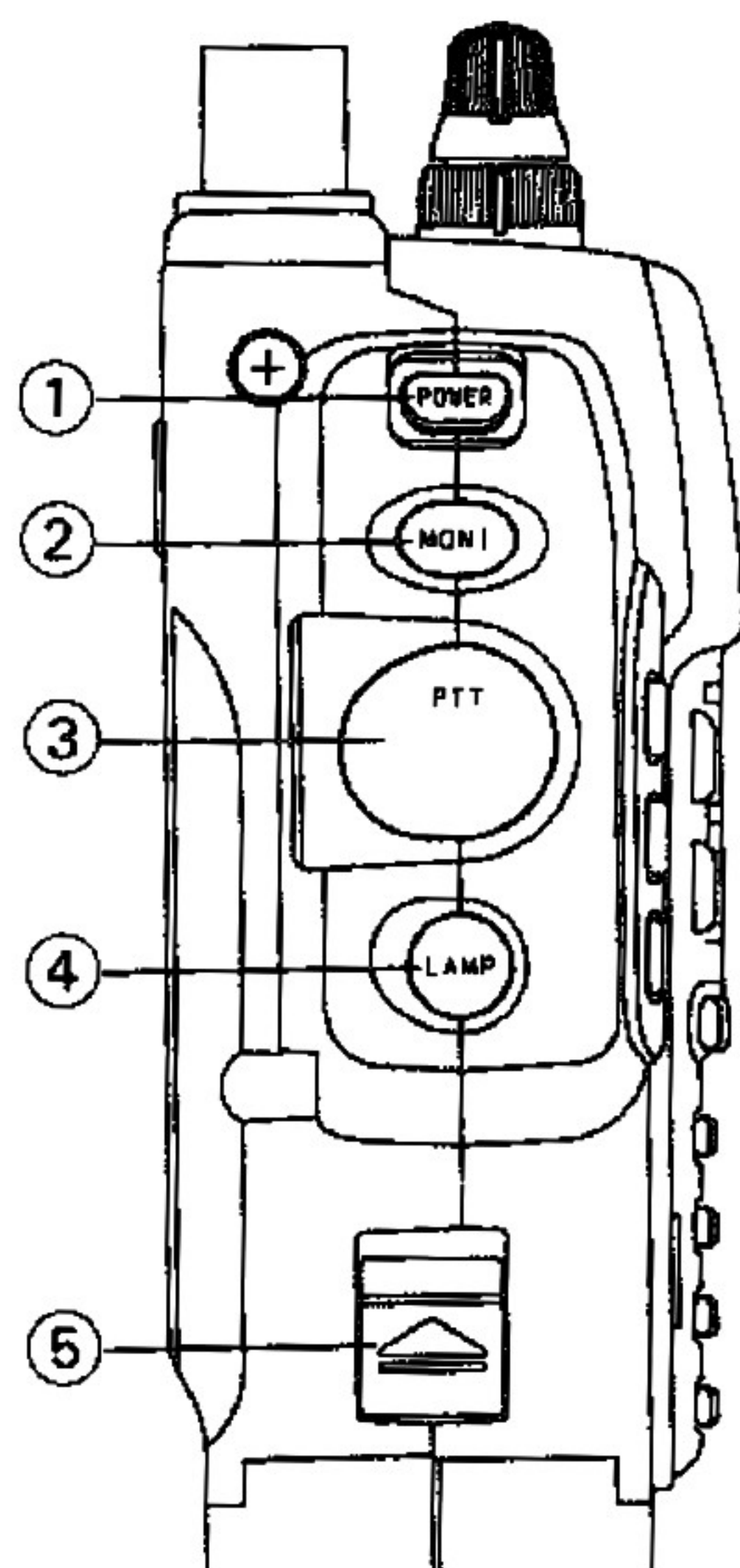

① Interruttore di accensione (POWER)

Premete questo tasto per più di 0,3 secondo accendere (ON) o spegnere (OFF) il ricetrasmettitore.

② Interruttore "MONI"

Fintanto che questo interruttore viene tenuto premuto, la funzione di silenziamento è esclusa.

Mentre è attivata la funzione CTCSS ("Tone Squelch"), si può usare questo interruttore per controllare, prima di trasmettere, se la frequenza è già usata.

Premendolo, la funzione CTCSS si interrompe e non può riprendere finché non viene rilasciato il tasto.

Premendo l'interruttore entro 10 secondi da quando è stato premuto il tasto "F", si richiama la memoria "AUTOMATIC DIALER" (composizione automatica del numero).

Se mentre si accendeva l'apparecchio si è tenuto premuto questo interruttore, la rotazione del comando di sintonia consente di scegliere la banda d'ascolto.

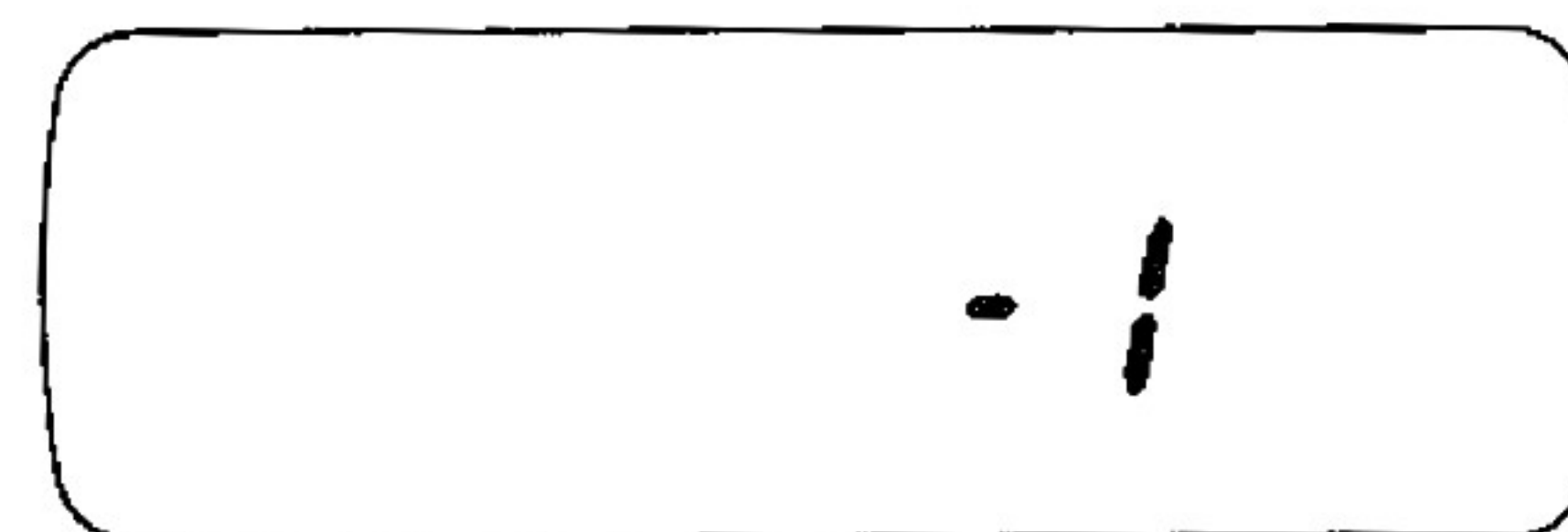

- 1. Possibilità di tenere sotto controllo sia la banda principale che la sotto-banda.
- 2. Possibilità di tenere sotto controllo solo la banda principale.
- 3. Possibilità di tenere sotto controllo solo la sottobanda

③ Interruttore di abilitazione trasmissione (PTT)

Premere questo interruttore quando si desidera trasmettere.

④ Tasto LAMP

Serve per attivare l'illuminazione del display a cristalli liquidi (LCD). L'illuminazione passa da C ad F, automaticamente, 5 secondi dopo che è stato usato l'ultimo tasto di funzionamento.

Premendo questo tasto entro 10 secondi da quando è stato premuto il tasto "F", il display LCD si illumina automaticamente e rimane illuminato finché il tasto non viene nuovamente premuto.

⑤ Tasto di rilascio (RELEASE)

Spingere questo tasto verso l'alto per sganciare la batteria.

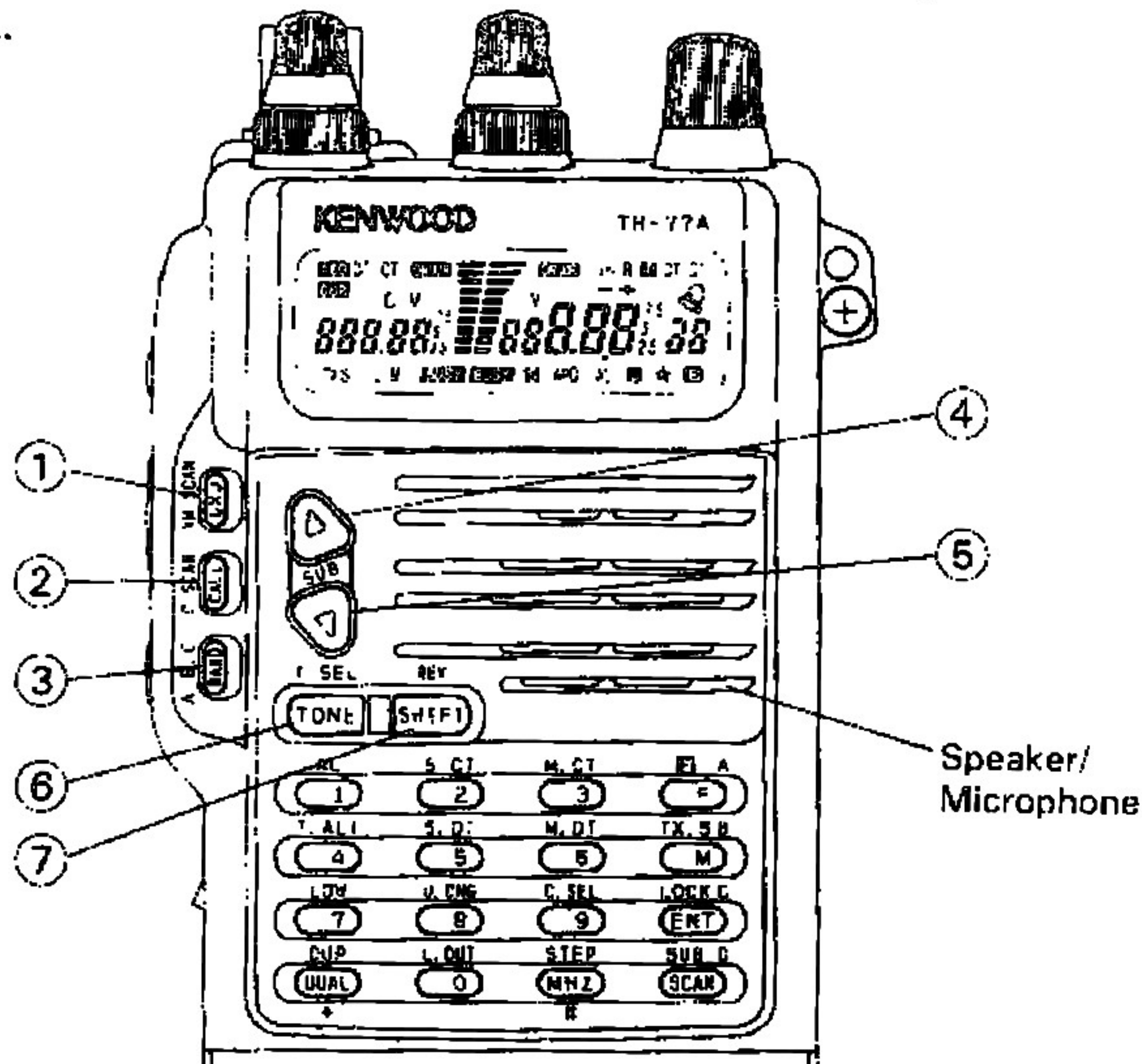

① Tasto UxU / VM SCAN

Serve per selezionare la funzione di doppio ascolto in UHF. Selezionando questa funzione si accende l'indicatore "V" sul display della precedente banda VHF. Premendo questo tasto entro 10 secondi da quando è stato premuto il tasto "F", fa iniziare la ricerca VFO o la ricerca in memoria.

② Tasto CALL

Premete questo tasto per attivare la funzione di richiamo canale.

Pressing the key within 10 seconds of pressing the F key will initiate CALL CHANNEL SCAN . per fa iniziare la scansione CALL.

(Tasto del modo)

Quando si tiene premuto questo tasto con l'apparecchio acceso,

esso acquista la funzione di tasto del modo, per inserire i modi

VFO, memorizzazione canali, richiamo canali.

③ Tasto di banda (BAND)/Tasto di cambio di banda automatico (A.B.C.)

Questo tasto viene usato per cambiare il contenuto della banda MAIN.

Se premete il tasto entro 10 secondi della pressione del tasto F, il contenuto della banda SUB viene trasferito alla banda MAIN ogni volta che viene ricevuto all'antenna della banda SUB un segnale abbastanza forte da aprire il silenziamento.

④Tasti di UP

Questi tasti sono usati per aumentare o diminuire la frequenza di ricezione e il numero del canale di memoria solo dalla banda SUB.

Se si preme il tasto entro 10 secondi dopo aver premuto il tasto F, si richiama la frequenza del limite superiore della selezione delle banda programmabili.

⑤Tasti di DOWN

Questi tasti sono usati per aumentare o diminuire la frequenza di ricezione e il numero del canale di memoria solo dalla banda SUB.

Se si preme il tasto entro 10 secondi dopo aver premuto il tasto F, si richiama la frequenza del limite inferiore della selezione delle banda programmabili.

⑥Tasto TONE/T.SEL

Tranne la versione per l'Europa e il Regno Unito: Se premete questo tasto da solo, la radio selezionerà il modo desiderato di segnalazione toni.

Versione per l'Europa e il Regno Unito: Questo interruttore è usato per trasmettere il tono di accesso. Non è necessario premere l'interruttore PTT.

(USA, Canadian version e con il TSU-7)

Selezione della frequenza TONE

Se premete il tasto F momentaneamente e quindi il tasto TONE/T.SEL vi permetterà di selezionare la frequenza desiderata del tono. Il display indicherà la frequenza attualmente usata. Per cambiare ad un'altra frequenza, girate il controllo di sintonizzazione finchè non appare sul display la frequenza desiderata del tono.

⑦SHIFT/ REV key

Premete solo questo tasto per selezionare lo SHIFT desiderato del ricetrasmittitore. Alla pressione di questo tasto, la radio cambierà da + a - quando non è visualizzato nessun indicatore.

Se premete il tasto F momentaneamente e quindi il tasto di SHIFT/ REV ,è usato per invertire le frequenze di trasmissione/ricezione. Nel caso in cui si è selezionato simplex, questo tasto non funzionerà.

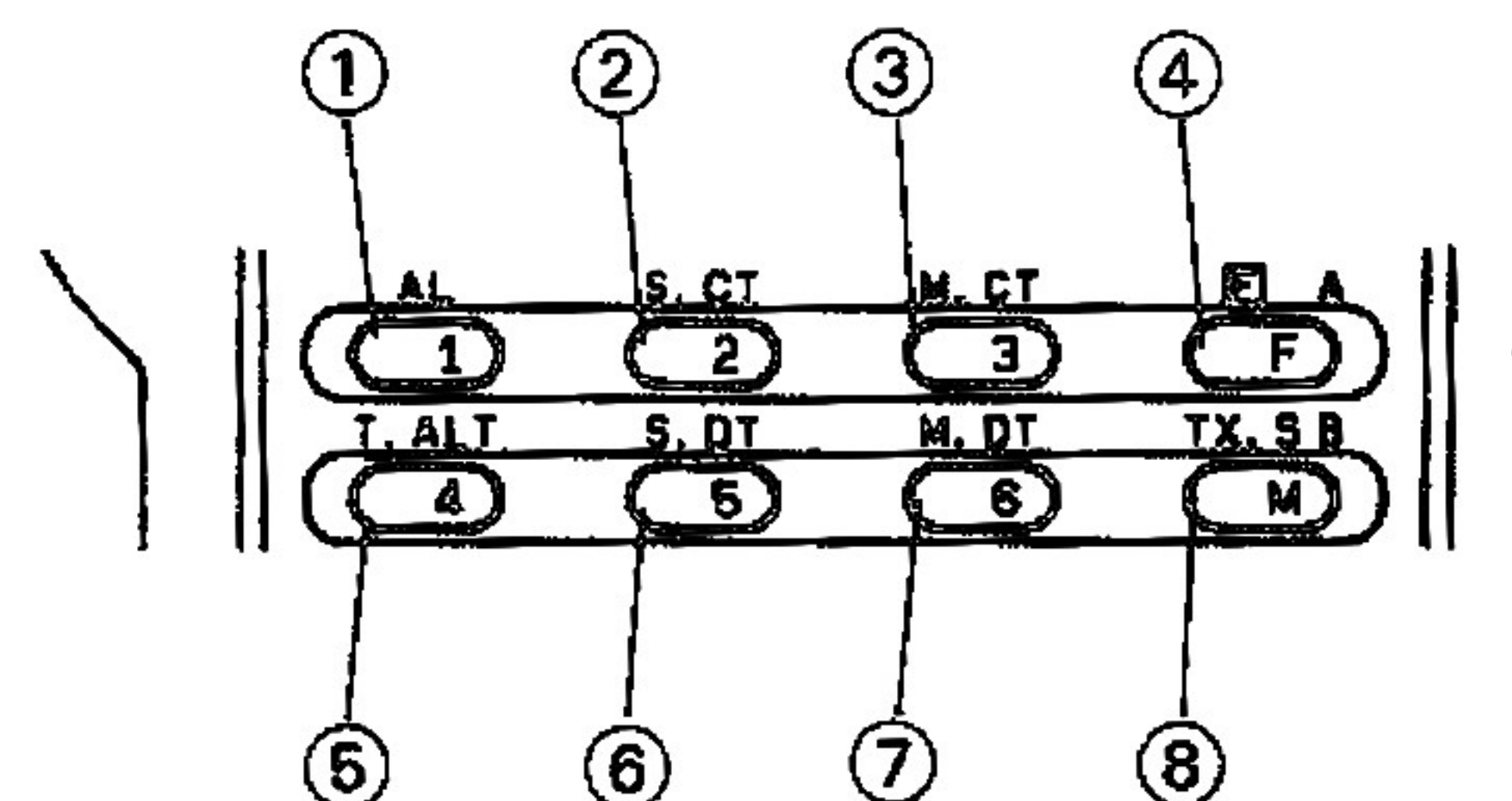

①Tasto 1/AL

Funzione AL: Se premete il tasto F momentaneamente e quindi il tasto di 1/AL, la radio attiverà la funzione di attenzione di precedenza. Quando questa funzione è stata attivata, la radio potrà controllare a scansione i contenuti del canale 1 della memoria ad intervalli di 5 secondi. Nel caso in cui c'è qualche attività sulla frequenza, si sentirà un cicalino dall'altoparlante. Se premete lo stesso tasto nuovamente, la funzione sarà cancellata.

② Tasto 2 / S.CT key

Serve per inserire o disinserire il canale di memoria 2. Premendolo entro 10 secondi da quando è stato premuto il tasto "F" si attiva o disattiva la funzione CTCSS della sottobanda

③ Tasto 3 / M.CT key

Serve per inserire o disinserire il canale di memoria 3. Premendolo entro 10 secondi da quando è stato premuto il tasto "F" si attiva o disattiva la funzione CTCSS della banda principale.

④ Tasto F

Questo tasto è usato per attivare il controllo delle funzioni stampate sopra i vari comandi. L'indicatore "F" si illumina per circa 10 secondi dopo che questo tasto è stato premuto. È necessario premere il tasto della seconda funzione desiderata prima che l'indicatore si spenga.

⑤ Tasto 4 / T.ALT

Serve per inserire o disinserire il canale di memoria 4. Nel caso in cui premete il tasto F momentaneamente e quindi il tasto 4 / T.ALT, la funzione T.ALT sarà attivata. Questa funzione farà alla radio un segnale acustico quando un segnale di ingresso è presente. Questa funzione funziona con o senza il componente opzionale CTCSS installato.

⑥ Tasto 5 / S.DT

Serve per inserire o disinserire il canale di memoria 5. Premendolo entro 10 secondi da quando è stato premuto il tasto "F" si attiva o disattiva la funzione DTSS della sottobanda o la funzione "Paging" (chiamata selettiva).

⑦ Tasto 6 / M.DT

Serve per inserire o disinserire il canale di memoria 6. Premendolo entro 10 secondi da quando è stato premuto il tasto "F" si attiva o disattiva la funzione DTSS della banda principale o la funzione "Paging" (chiamata selettiva).

⑧ Tasto M / TX.S

Questo tasto e i tasti numerici servono per memorizzare i dati visualizzati.

La pressione di questo tasto entro 10 secondi dalla pressione del tasto F attiva e disattiva la funzione di arresto TX.

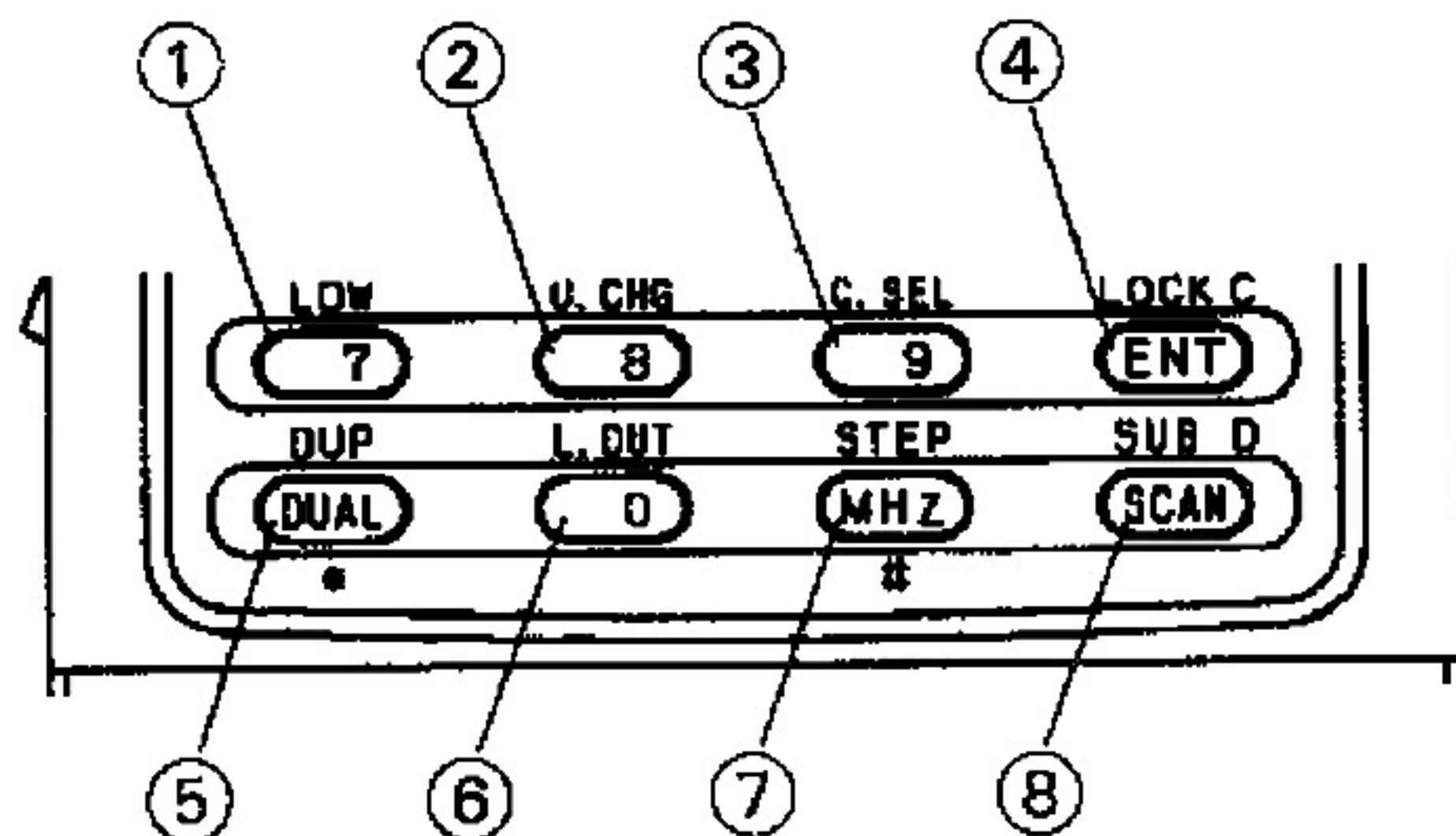

① Tasto 7 / LOW

Se premete il tasto entro 10 secondi della pressione del tasto F, questo interruttore è usato per selezionare la potenza di trasmissione in uscita.

② Tasto 8 / U. CHG key

Se premete il tasto F momentaneamente e quindi il tasto 8 / U. CHG nel caso della funzione di doppio ascolto in UHF, questo tasto serve per commutare tra le due frequenze della banda UHF.

③ Tasto 9 / C. SEL

Se premete il tasto F momentaneamente e quindi il tasto 9 / C. SEL vi permetterà di selezionare la codici DCSS.

④ Tasto ENT / LOCK

Serve per l'immissione diretta della frequenza da tastiera. Premendo il tasto entro 10 secondi da quando è stato premuto il tasto "F" vengono disattivate tutte le funzioni eccetto quelle "POWER" (accensione), "LAMP", "PTT", "MONI", "F" poi "ENT" e "LOCK".

Tenendo premuto il tasto 7 mentre si accende l'apparecchio, si può inserire o disinserire la funzione di blocco della sintonia.

⑤ Tasto di banda doppia DUAL / DUP / *

Questo tasto viene usato per attivare e disattivare la banda SUB.

Se si preme momentaneamente il tasto F e quindi il tasto DUAL/DUP si attiva la funzione duplex.

⑥ Tasto 0 / L. OUT

Se premete il tasto entro 10 secondi della pressione del tasto F, il canale memoria salterà durante la scansione dei canali di memoria.

⑦ Tasto di MHz / STEP/#

Questo tasto è usato per selezionare il tasso di sintonia del comando di sintonia. Quando l'indicatore MHz è illuminato, il comando di sintonia fa aumentare o diminuire la frequenza usata dal ricetrasmittitore in passi di 1 MHz.

La pressione del tasto 10 secondi dalla pressione del tasto F consente di cambiare il passo di frequenza.

⑧ Tasto di ricerca SCAN / SUB (SCAN)

BANDA MAIN ; Questo tasto viene usato per avviare o arrestare la ricerca.

BANDA SUB ; Se premete il tasto entro 10 secondi della pressione del tasto F, viene usato per avviare o arrestare la ricerca.

- Premere il tasto "M", poi il tasto indicato.

Tasto	Funzione	Riferimento
M then CALL	Memorizza i dati visualizzati sul canale di chiamata	P.83 4-4-5
M then MONI	Immissione nella memoria di COMPOSIZIONE AUTOMATICA	P.95 4-7
M then SUB UP	Inserisce la frequenza visualizzata come frequenza limite superiore del VFO programmabile	P.76 4-2-4
M then SUB DWN	Inserisce la frequenza visualizzata come frequenza limite inferiore del VFO programmabile	P.76 4-2-4

- Tenere premuto il tasto indicato ed accendere l'apparecchio.

Tasto	Funzione	Riferimento
MONI + accensione	Seleziona la banda di ascolto	P.65 MONI switch
CALL + accens.	Il tasto di chiamata cambia in tasto di funzione	P.66 CALL key
BAND + accens.	Cambio della banda in uscita altoparlanti	P.64 SP jack
TONE + accens.	Attiva o disattiva la funzione di risparmio batterie	P.106 4-11
SHIFT + accens.	Attiva o disattiva la funzione di spegnimento automatico	P.106 4-12
1 + accens.	Tasto "1" del microfono (SMC-33)	P.111 SMC-33
2 + accens.	Tasto "2" dell'SMC-33	P.111 SMC-33
3 + accens.	Tasto "3" dell'SMC-33	P.111 SMC-33

Tasto	Funzione	Riferimento
4 + accens.	Funzione di pausa/continuazione della banda VHF	P.88 4-5-2
5 + accens.	Funzione di pausa/continuazione della banda UHF	P.88 4-5-2
6 + accens.	TEMPO DI RITARDO DTMF	P.94 4-6-4
M + accens.	RESET MEMORIA	P.81 4-4-2
7 + accens.	Funzione di blocco della sintonia	P.69 ENT/LOCK key
8 + accens.	Funzione di richiamomemoria	P.84 4-4-6
9 + accens.	Cambio banda TX	P.79 4-3
ENT + accens.	RESET VFO	P.81 4-4-2
DUAL + accens.	Funzione altoparlanti	P.64 SP jack
0 + accens.	Inserimento/disinserimento segnale acustico	P.74 4-2
MHz + accens.	Tempo di ritardo DTSS	P.98 4-8-4
SCAN + accens.	Segnale acustico tra PiPiPi e PulPulPul	P.104 4-10

- Premere il tasto "M", poi in sequenza il tasto indicato.

Tasto	Funzione	Riferimento
M, F then SUB UP	Inserisce la frequenza visualizzata come frequenzalimite superiore della scansione di banda programmabile	P.89 4-5-4
M, F then SUB DWN	Inserisce la frequenza visualizzata come frequenza limite inferiore della scansione di banda programmabile	P.89 4-5-4
M, F then ENT	Annulla i dati del canale di memoria visualizzato	P.89 4-4-5

Display Panel

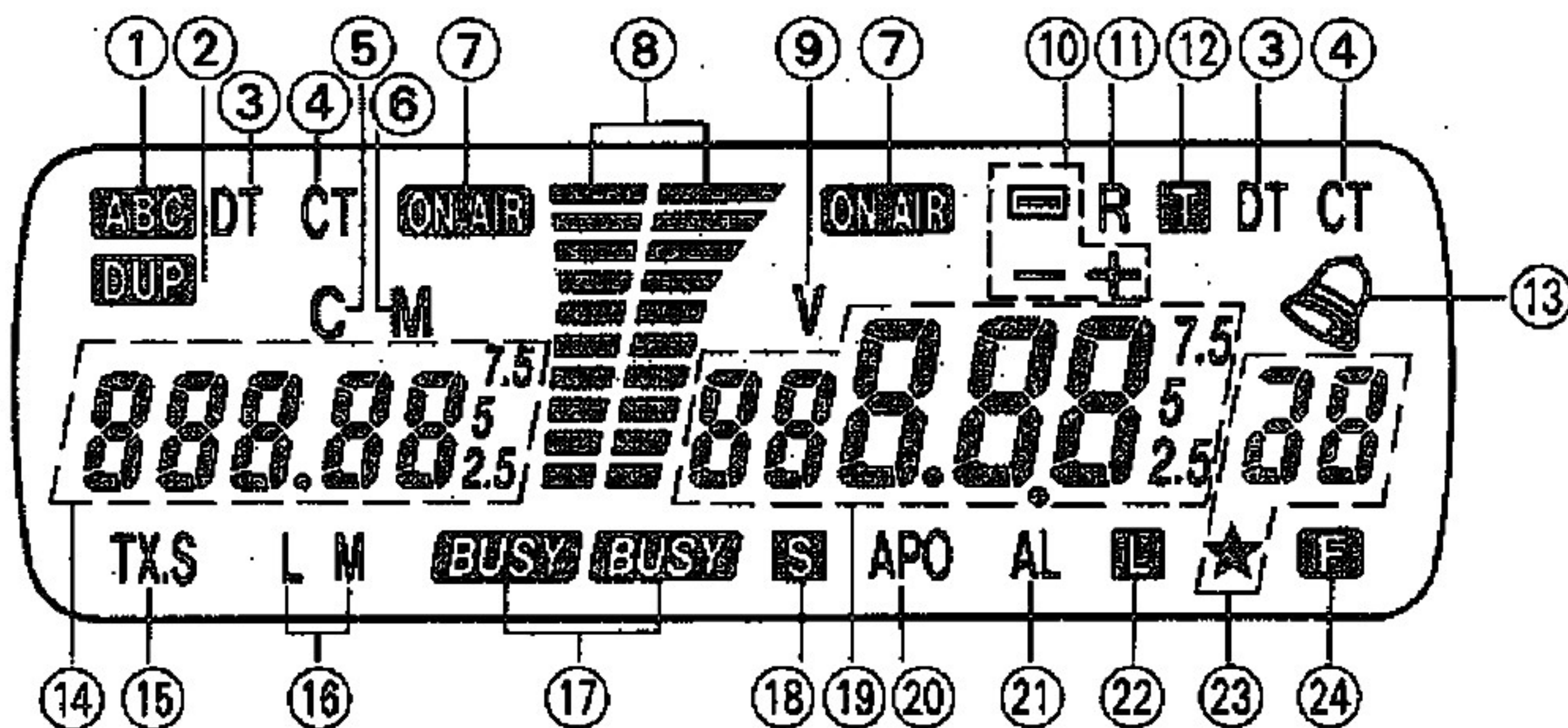

- ① **ABC** Si illumina quando la funzione A.B.C.(cambio automatico di Banda) è attivata.
- ② **DUP** Si illumina durante le operazioni duplex.
- ③ **DT** Questo indicatore è illuminato quando è attivata la funzione DTSS.
- ④ **CT** Con il TSU-7:
Questo indicatore è illuminato quando è attivata la funzione CTCSS.
- ⑤ **C** On quando il canale CALL è attivo sulla banda SUB.
- ⑥ **M** Illuminato quando la frequenza di banda SUB visualizza un canale di memoria.
- ⑦ **ON AIR** Si illumina durante la trasmissione.
- ⑧  (Usato kper indicare la intensità relativa del segnale ricevuto, o come indicazione del livello di tensione delle batterie durante la trasmissione.

- ⑨ **V** Nell'operazione doppia visione UHF, l'indicatore V si illuminerà se la banda principale sarà la banda VHF precedente.
- ⑩ **- +**
(=) Visualizza la direzione dell'offset del trasmettitore selezionata. Quando entrambi gli indicatori sono spenti il ricetrasmittitore si trova in modo simplex. Quando entrambi gli indicatori sono illuminati il ricevitore si trova in modo di diverso canale diviso.
- ⑪ **R** Si illumina quando è attivata la funzione di inversione.
- ⑫ **T** Questo indicatore è illuminato quando è attivata la funzione di tono.
- ⑬  Questo indicatore è illuminato quando è attivata la funzione di allarme di tono. L'indicatore lampeggia quando viene ricevuto un segnale.
- ⑭ **888.88^{7.5}_{2.5}** **SUB BAND**
Visualizza la frequenza attivata in termini del più vicino kHz.
- ⑮ **TX.S** Si illumina quando è attivata la funzione di TX. STOP.
- ⑯ **L M** Indica la fijación de la potencia de salida relativa para la transmisión. A plena potencia, no aparece ninguna indicación.
- ⑰ **BUSY** Si illumina quando è presente un segnale di intensità sufficiente da passare il silenziamento, o quando il silenziamento non è attivato, e il tasto CTCSS è disattivato.

⑩ **S** Questo indicatore è illuminato quando è attivata la funzione di risparmio batteria.

⑪ **888.88**^{7.5}₂₅ MAIN BAND
Visualizza la frequenza attivata in termini del più vicino kHz.

pp888 Questo indicatore è illuminato quando è attivata la funzione paging.

p-888 Questo indicatore è illuminato quando è attivata la funzione COMPOSIZIONE AUTOMATICA DEL NUMERO CON DTMF.

⑫ **APO** Questo indicatore è illuminato quando è attivata la funzione di spegnimento automatico.

⑬ **AL** Si illumina quando è attivato il sistema di avviso di priorità.

⑭ **L** Questo indicatore è illuminato quando è stata attivata la funzione di bloccaggio.

⑮ **88** Questo indicatore visualizza il numero del canale di memoria selezionato. L' indicatore **★** è illuminato quando questo canale di memoria sarà saltato durante la ricerca di canale di memoria.

⑯ **F** Si illumina ogni volta che viene premuto il tasto F.

4-2. FUNZIONAMENTO DEL RICEVITORE

La conferma audio è fornita alla pressione di un tasto sul Pannello anteriore. Potete disattivare questa funzione mantenendo premuto il tasto 0 anteriore quando accendete l'interruttore di accensione.

4-2-1. Funzionamento del ricevitore

Collegare il blocco batteria e l'antenna in dotazione.

Regolare i comandi come segue:

1. Premere il tasto WER per più di 0.1 secondo, per accendere (ON).

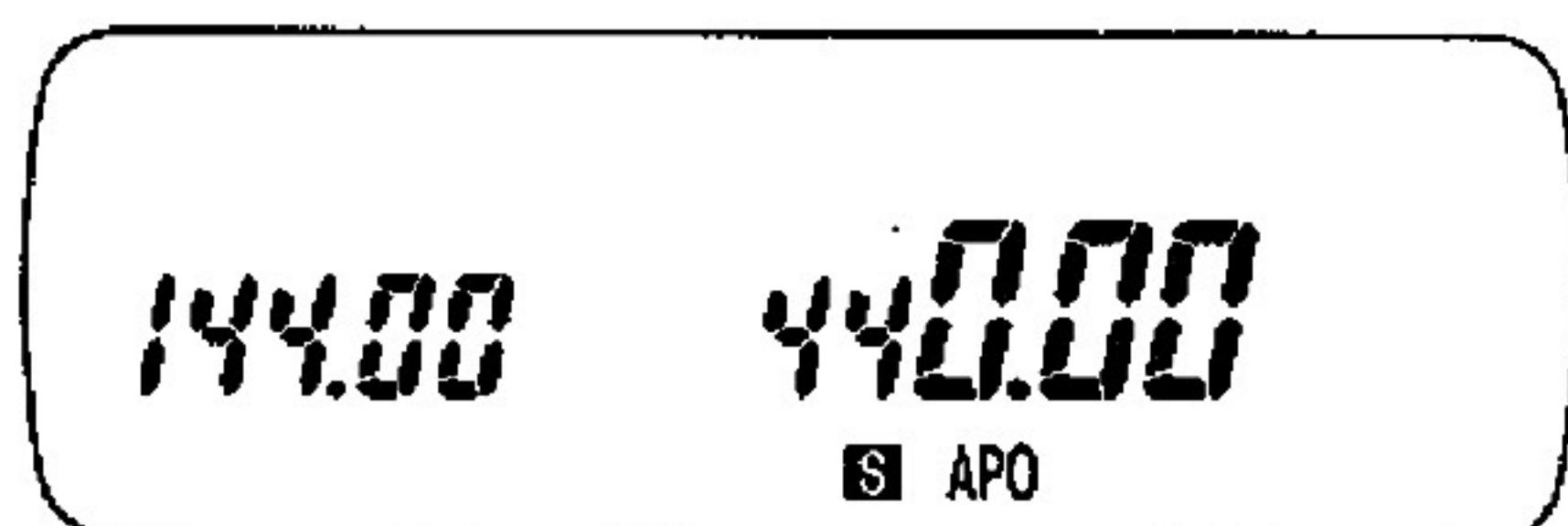

BANDA MAIN

2. Se si ruota il comando del MAIN volume in senso orario si sentirà o rumore di fondo o un segnale UHF QSO, ammesso che CTCSS e silenziamento non siano attivati.
3. Ruotare il comando di sintonia e selezionare un canale aperto.

4. Per eliminare il rumore in assenza di segnale girare il comando di silenziamento (UHF SQL) in senso orario finché il rumore di sottofondo scowpaia. Questo punto è chiamato punto di soglia di silenziamento.
5. Selezionare la frequenza desiderata per l'impiego con il comando di sintonia.

BANDA SUB

6. Se si ruota il comando del SUB volume in senso orario si sentirà o rumore di fondo o un segnale VHF QSO.
7. Premere il tasto UP/DWN e selezionare un canale aperto.
8. Per eliminare il rumore in assenza di segnale girare il comando di silenziamento (VHF SQL) in senso orario finché il rumore di sottofondo scowpaia.
9. Premere il tasto UP/DWN e selezionare la frequenza desiderata.

Ricezione a banda singola

Premere il tasto DUAL. La visualizzazione della frequenza di banda SUB scompare dal display.

4-2-2. Frequency Selection

Girare il comando di sintonia per selezionare la MAIN frequenza desiderata.

Premere il tasto UP/DWN e selezionare un SUB frequenza.

Premere il tasto BAND. A ogni pressione di questo tasto, il contenuto della banda SUB viene scambiato con quello della banda MAIN.

• Immissione diretta della frequenza da tastiera

1. Premere il tasto "ENT" per selezionare la funzione "ENTER".

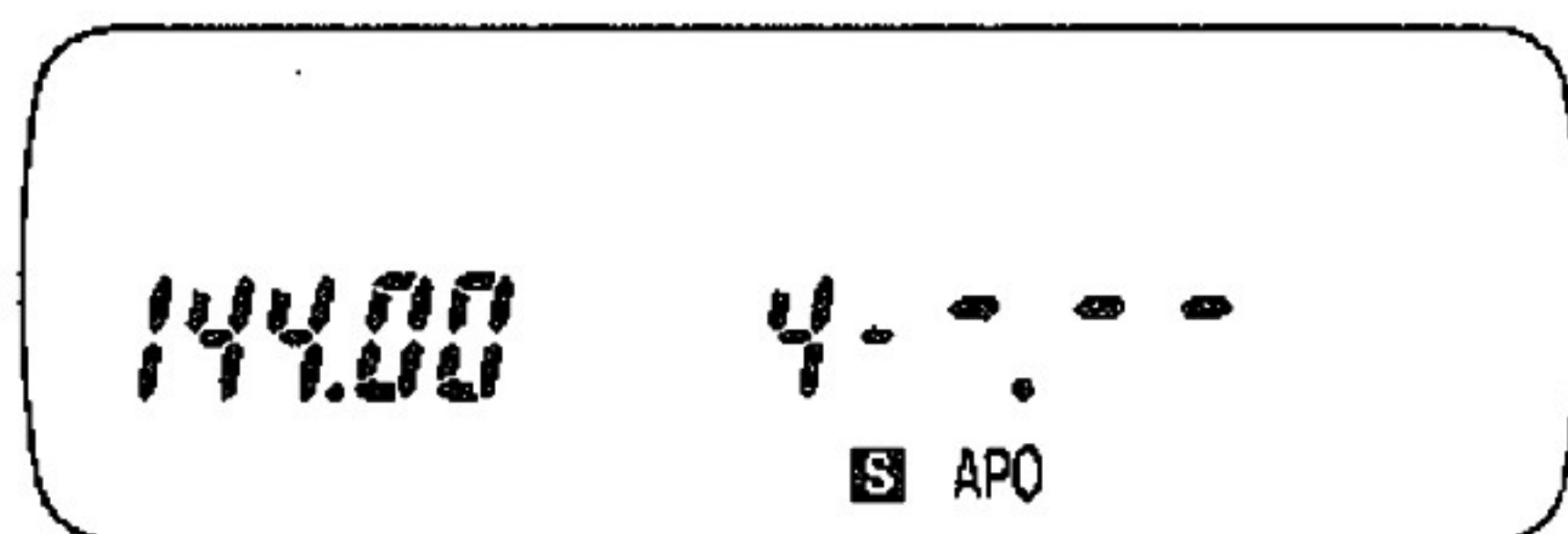

2. Entro 10 secondi da quando è stato premuto il tasto "ENT" inserire la frequenza in base al kHz più vicino.

Il ricevitore non accetta la frequenza finchè non viene inserita anche la cifra del kHz (la cifra 1kHz non viene visualizzata).

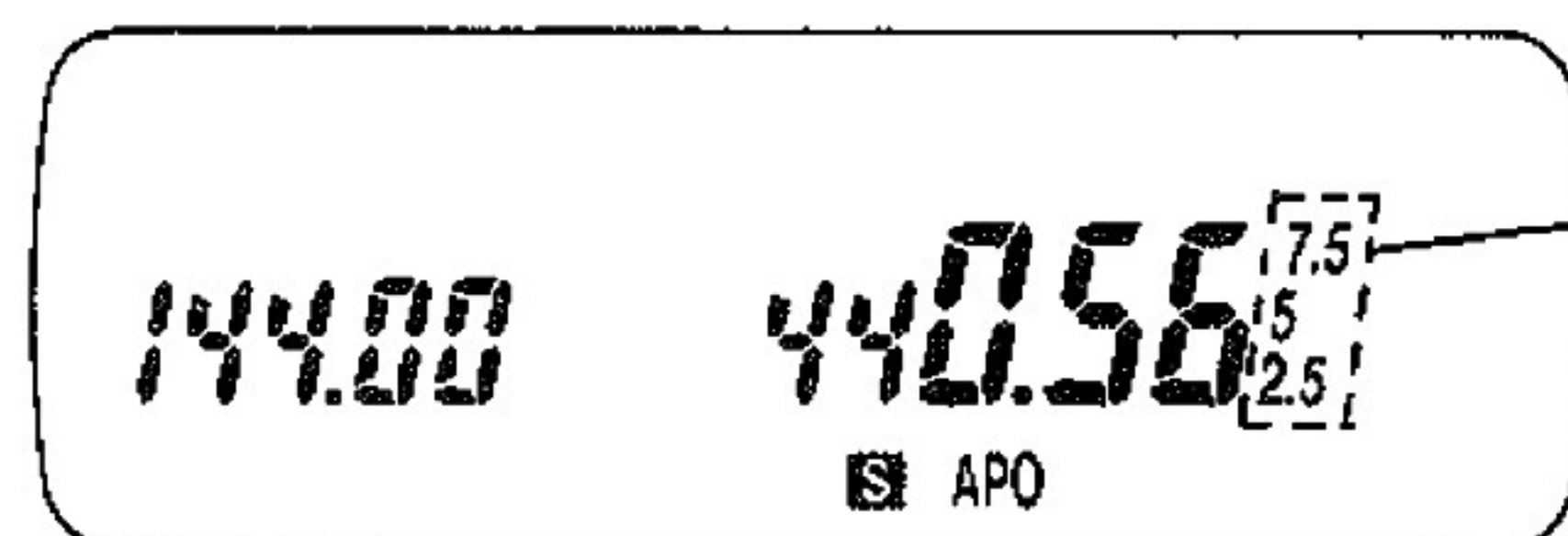

Prima di inserire una cifra da 1kHz questo indicatore (puntino) si mette a lampeggiare.

Se si commette un errore prima di aver digitato tutti i numeri, bisogna premere due volte il tasto "ENT", poi digitare nuovamente tutto.

Con i passi di 12.5kHz o 25kHz la selezione diretta della frequenza viene completata con le cifre da 10kHz. Quando si inseriscono le cifre successive per i 10kHz, le frequenze con cifre da kHz e 100Hz vengono scelte automaticamente dalla lista sotto riportata.

10 kHz digit.	Frequency kHz	10 kHz digit.	Frequency kHz
0	00	5	50
1	12.5	6	62.5
2	25	7	75
3	37.5	8	87.5
4	37.5	9	87.5

4-2-3. Selezione del passo di frequenza

È possibile selezionare il passo di frequenza usando i seguenti procedimenti:

1. Premere il tasto F. L'indicatore F viene visualizzato sul display LCD. Premere il tasto MHz entro 10 secondi dalla pressione del tasto F. L'attuale passo di frequenza viene visualizzato sul display LCD.

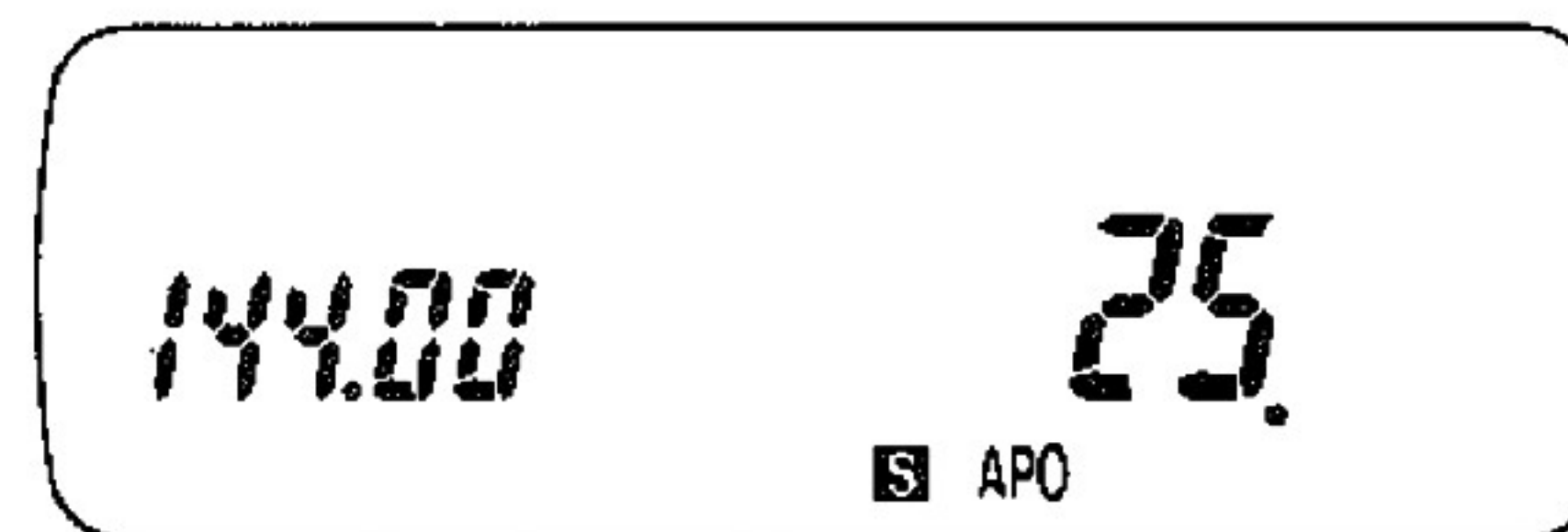

2. Ruotare il comando di sintonia per selezionare il passo di frequenza desiderato. La figura qui a lato mostra come il passo di frequenza aumenta o diminuisce.

144MHz band **5↔10↔15↔20↔12.5↔25↔5**
 430MHz band **10↔20↔12.5↔25↔10**

3. Per completare la selezione del passo di frequenza premere il tasto MHz/STEP o qualsiasi altro tasto. Ritorna automaticamente 10 secondi dopo la selezione.

La tabella qui sotto mostra in che modo la frequenza visualizzata cambia quando si passa da un passo all'altro.

Per esempio:

Supponiamo che attualmente sia visualizzata la frequenza di 439,920 MHz e che precedentemente sia stata selezionato un passo di 20 kHz. Se si cambia il passo in 12,5 kHz, il display visualizzerà 439,925 MHz.

5,10,15,20 to 12.5,25

0,5,10,15	0
20,25,30,35	25
40,45,50,55	50
60,65,70,75, 80,85,90,95	75

12.5,25 to 5,10,15,20

0	0
12.5	10
25	20
37.5	30
50	50
62.5	60
75	70
87.5	80

4-2-4. Limiti della sintonia VFO programmabile

Questa radio consente di programmare la gamma di sintonia VFO VHF o UHF, a passi di banda da 1 MHz, e dispone della funzione di scansione separata programmabile della banda (vedere la sezione 4-5). Per esempio, potete sintonizzare la banda in segmenti di 144,000 MHz e 145,000 MHz specificando qualsiasi frequenza con questi segmenti. I controlli di sintonizzazione potranno quindi soltanto sintonizzare entro questi valori. La procedura di utilizzo delle bande è specificata qui sotto.

1. Girate il controllo della sintonizzazione oppure premete finchè non appare la gamma inferiore di sintonizzazione sul display della frequenza. Ad esempio, potete selezionare la banda di 144 MHz e cercare la posizione 144,100 MHz.
2. Premere il tasto M, poi il tasto ∇ .
3. Selezionate adesso il limite superiore della sintonizzazione usando il controllo della sintonizzazione.
4. Premere il tasto M, poi il tasto Δ .
5. Per confermare che la programmazione è stata effettuata nel modo corretto, girate il controllo della sintonia. Il ricetrasmittitore non andrà al di sotto o al di sopra i limiti programmati.

6. Per cancellare contemporaneamente ambedue i limiti programmati, dovete inizializzare la memoria VFO usando le procedure discusse alla pagina 69.

4-2-5. A.B.C. (cambio di banda automatico)

La funzione A.B.C. consente di scambiare automaticamente il contenuto della banda SUB con quello della banda MAIN ogni volta che viene ricevuto un segnale nella banda SUB e il silenziamento SUB è aperto.

Se la banda TX è la sotto-banda, tutte le bande successive vengono invertite.

1. Se premete il tasto A.B.C. entro 10 secondi della pressione del tasto F, l'indicatore A.B.C. si illumina sul display LCD.
2. Non appena viene ricevuto un segnale sulla banda SUB, le bande si scambiano. Se si preme l'interruttore PTT, la funzione A.B.C. viene rilasciata.

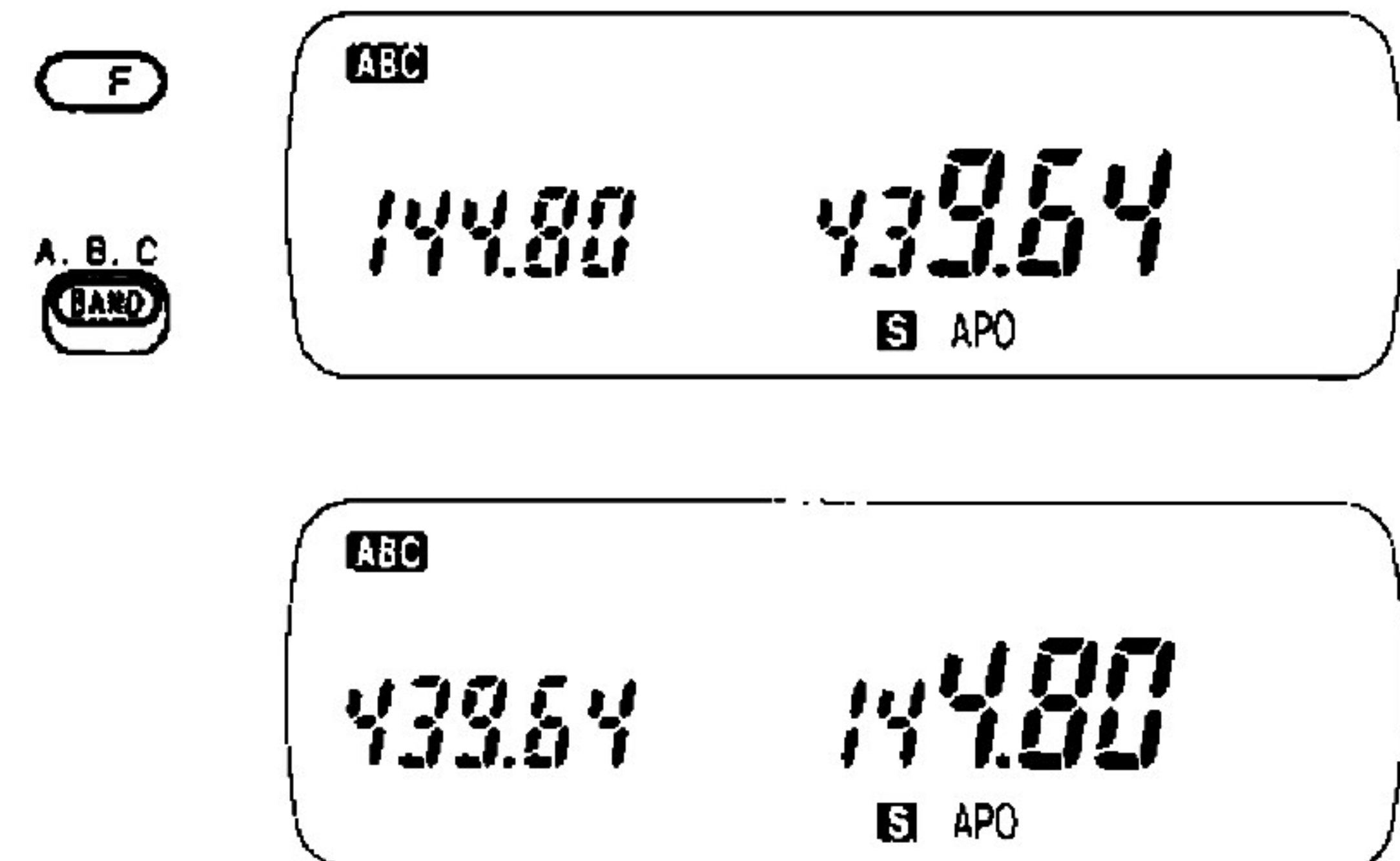

3. Premendo l'interruttore "PTT", viene sbloccata la funzione A.B.C.
Se l'interruttore "PTT" non viene premuto entro 3 secondi da quando il segnale è scomparso, la banda PRINCIPALE (MAIN) torna alla frequenza originaria. Se viene premuto il tasto "BAND", al momento della ricezione del segnale, la banda PRINCIPALE (MAIN) torna alla frequenza originaria e si attiva la funzione A.B.C..

4-2-6. U x U Doppia visione UHF

1. Regolare la banda principale sui 144 mhz.
2. Quando si preme il tasto UxU, la banda principale è regolata su 430 mhz e l'indicatore V si illumina.
(L'indicatore V si illumina se la banda principale usa il circuito della banda a 144 mhz.)

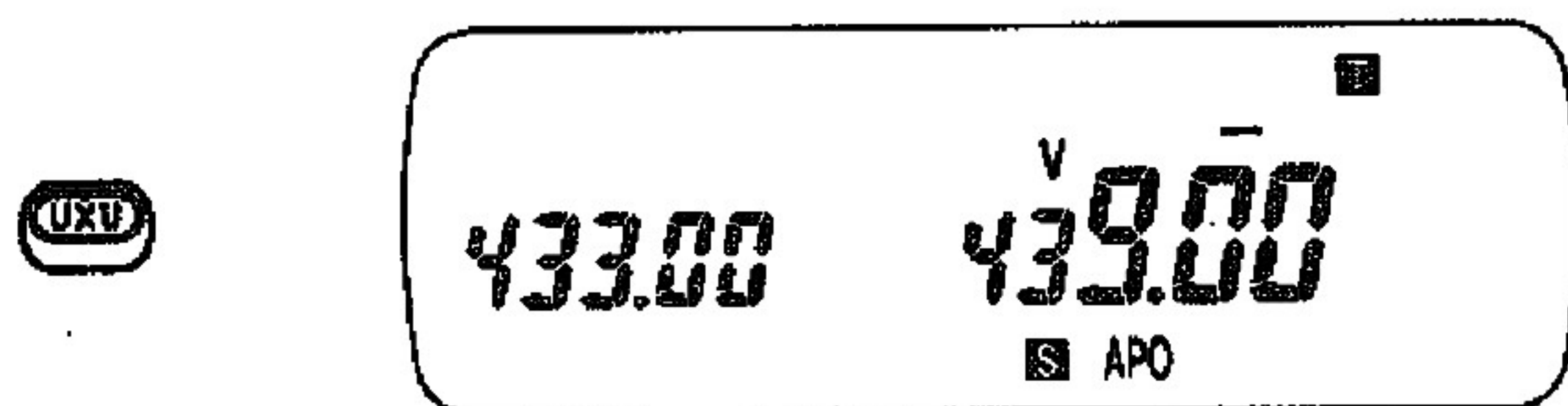

Quando si riceve sulla banda a 430 mhz usando il circuito della banda a 144 mhz, la sensibilità è inferiore a quella sul circuito a 430 mhz. Il circuito della banda a 144 mhz si può variare come segue:
Quando la banda secondaria usa il circuito della banda a 144 mhz, non si illumina l'indicatore V.

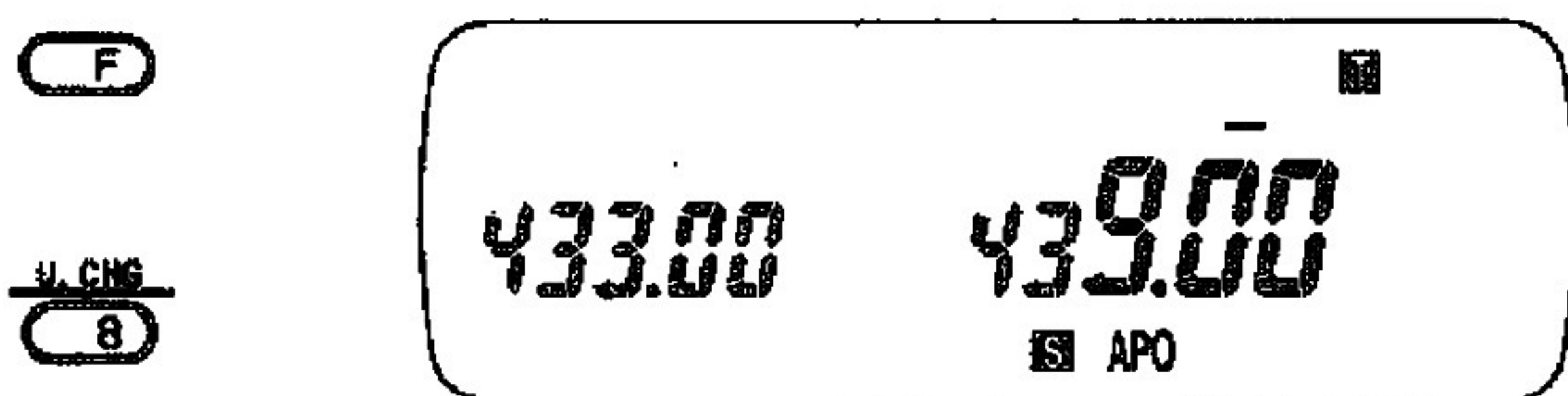

4-3. FUNZIONAMENTO DEL TRASMETTITORE

ATTENZIONE

Assicurarsi che un'antenna a basso rapporto d'onda stazionaria (SWR) sia collegata al connettore antenna prima di tentare la trasmissione. Se non si provvede a assicurare una terminazione adeguata possono verificarsi danni alla sezione finale di amplificazione. Controllare sempre che la frequenza sia libera prima di trasmettere.

1. Selezionare la frequenza desiderata usando uno dei metodi sopra descritti.
2. Controllare che la frequenza sia libera prima di trasmettere. Se si usa il CTCSS (tone squelch) premere il tasto di controllo (MONI) per aprire il silenziamento.
3. Premere l'interruttore di abilitazione trasmissione (PTT). L'indicatore di trasmissione si illumina.
4. Parlare nel microfono. Consigliamo una distanza di 5 cm dal microfono.

Nota

Se si parla da una distanza minore può avere luogo un'iperdeviazione del segnale trasmesso, e se la distanza è troppo grande l'audio può risultare debole.

5. Rilasciare l'interruttore di abilitazione trasmissione (PTT) per tornare al modo di ricezione. L'indicatore di trasmissione si spegne.

■ Funzionamento Duplex

Premendo questo tasto entro 10 secondi da quando è stato premuto il tasto "F" si attiva il funzionamento duplex e si accende l'indicatore "DUP". Premendo l'interruttore "PTT" è possibile ricevere sulla banda UHF (VHF) e, contemporaneamente, trasmettere sull'altra banda.

NOTA

Durante la funzione di doppio ascolto in UHF la radio non può ricevere e trasmettere contemporaneamente. Con determinate combinazioni di frequenze di trasmissione e ricezione si potrebbe avere una riduzione della sensibilità del ricevitore.

■ Funzionamento Simplex

Premendo il tasto "DUAL/DUP" si può inserire o disinserire la sotto-banda

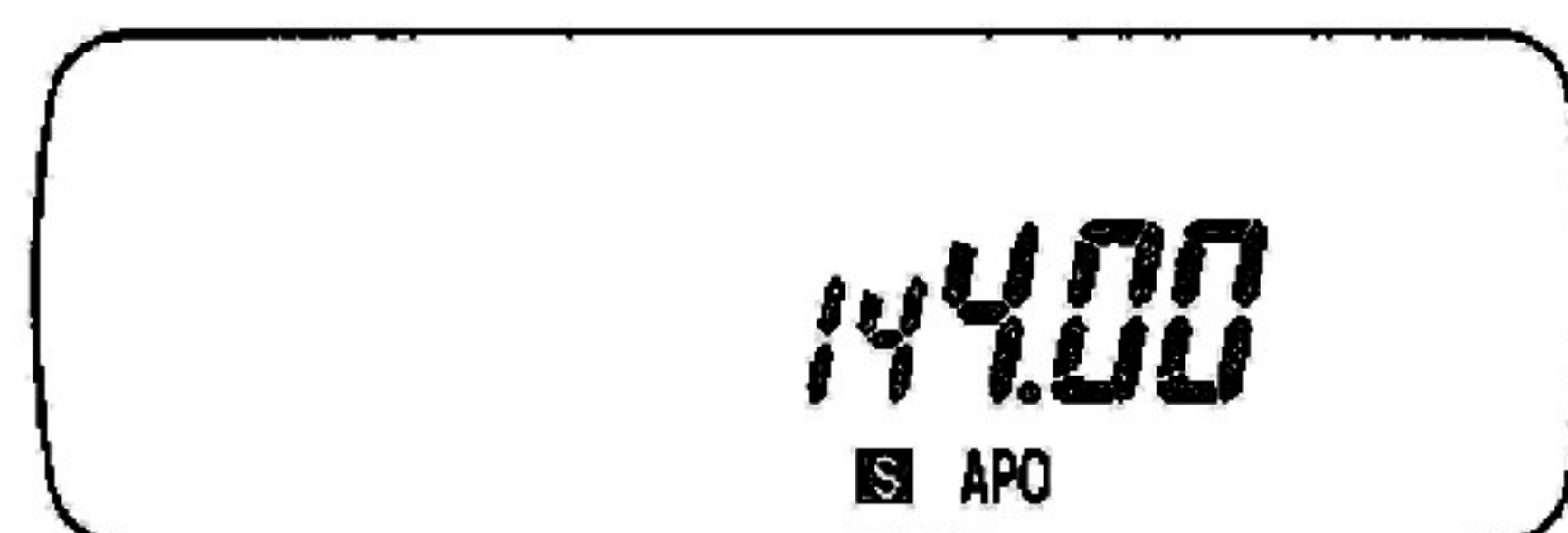

■ Cambio della banda TX

Tenendo premuto il tasto "9/CODE.SEL", all'atto dell'accensione dell'apparecchio, si cambia la banda TX.

Si accende quando la banda TX è la sotto-banda
Si accende quando la banda TX è la banda PRINCIPALE (MAIN)



■ Cabiamento della potenza di uscita del trasmettitore.

Premere il tasto 7/LOW entro 10 secondi dalla pressione del tasto F.

La potenza di uscita reale del trasmettitore per questo apparecchio dipende dalla fonte di alimentazione usata.

- H (alta potenza)
Regolare l'interruttore su questa posizione per ottenere la massima potenza di uscita.
- M (Medium power)
- L (bassa potenza)
Regolare l'interruttore su L per comunicazioni a breve distanza.

POTENZA IN USCITA

[W]

	144MHz			440/430MHz		
	H	M	L	H	M	L
Alkaline Battery	2.5	2.0	0.5	1.5	1.5	0.5
PB-5,6,7,9,10	2.5	2.0	0.5	1.5	1.5	0.5
PB-8	5	2.5	0.5	5	2.5	0.5
Ex. power supply (13.8VDC)	5	2.5	0.5	5	2.5	0.5

4-4 MEMORIA

4-4-1 Sostegno della memoria del microprocessore

Il ricetrasmittitore contiene una batteria al litio per conservare i dati memorizzati. Quando si spegne il ricetrasmittitore, si scollega il cavo di alimentazione o ha luogo un'interruzione di corrente, la memoria non viene cancellata. La batteria al litio dura circa 5 anni. Quando si scarica, possono apparire visualizzazioni errate sul display.

La sostituzione della batteria al litio deve essere eseguito in un centro autorizzato di manutenzione KENWOOD: il proprio rivenditore KENWOOD o la fabbrica, perché questo apparecchio contiene circuiti CMOS.

4-4-2 Inizializzazione del microprocessore

MEMORY RESET

Tenere premuto il tasto F e portare POWER su ON. Tutti gli indicatori si illuminano. Rilasciare il tasto M. Tutta la memoria programmata dall'utente viene cancellata con questa operazione.

RESET VFO

Tenendo premuto il tasto "ENT" mentre si accende l'apparecchio, si ottiene il reset della memoria VFO del microprocessore, senza cancellare il canale di memoria, il canale di memoria DTMF a composizione automatica, la gamma di sintonia VFO programmabile e i dati del canale di chiamata.

Lo stato iniziale del microprocessore appena uscito dalla fabbrica è come segue.

	144 MHz band	430/440 MHz band
VFO	144 MHz	430/440 MHz
Call	144 MHz	430/440 MHz
Passo di frequenza	5 kHz or 12.5 kHz	25 kHz
Frequenza di tono	88.5 Hz	88.5 Hz

4-4-3 Canale di memoria

Il ricetrasmittitore è dotato di 40 canali di memoria. Il canale di memoria 1 è usato per memorizzare la frequenza per la funzione di avviso di priorità.

4-4-4 Contenuto della memoria

Ciascun canale di memoria è in grado di memorizzare;
(○: Can be stored in memory, NA : Cannot be stored in memory.)

channel	Normal channel	Split channel
Frequenza RX	○	○
Frequenza TX	NA	○
Frequenza tono (CTCSS) Stato tono (CTCSS)	○	○
Passo di frequenza	○	○
Condizione di Shift/ Condizione di REVERSE	○	NA
Condizione DTSS/codice DTSS	○	○

(※) Quando viene memorizzata la frequenza TX, la condizione di Shift e il Reverse ON/OFF della frequenza di ricezione vengono cancellate dalla memoria.

4-4-5 Immissione in memoria

● Normale immissione del canale o immissione della frequenza RX del canale "Odd Split"

1. Usando il tasto "ENT" e la tastiera numerica, selezionare la frequenza di ricezione desiderata, ecc.
2. Premere il tasto "M": sul display l'indicatore - - inizia a lampeggiare.

M

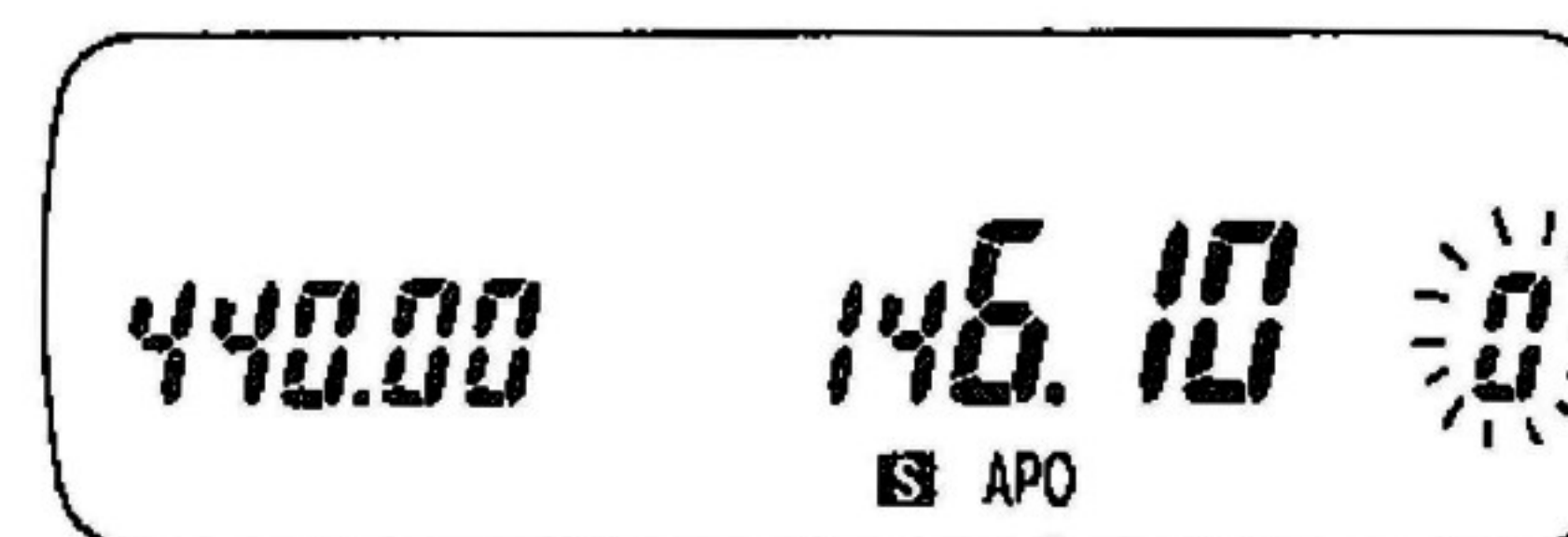

3. Scegliere qualsiasi canale di memoria (da 00 a 39) usando la tastiera numerica. Per memorizzare i dati è necessario usare un numero a due cifre.

Ad esempio CH 5 è il canale 05 e CH 15 è il canale 15.

Il numero del canale di memoria scompare. Ciò indica che la frequenza di ricezione è stata correttamente memorizzata.

● Immissione della frequenza TX (soltanto per il canale "Split")

NOTA

Quando la frequenza RX del canale "Odd Split" viene ridefinita, la frequenza TX del canale viene automaticamente cancellata.

1. Selezionare la frequenza di trasmissione, la frequenza di tono, ecc. desiderati.
2. Premere il tasto "M".
3. A questo punto tenere premuto l'interruttore PTT premendo contemporaneamente il tasto (00 ~ 39) .

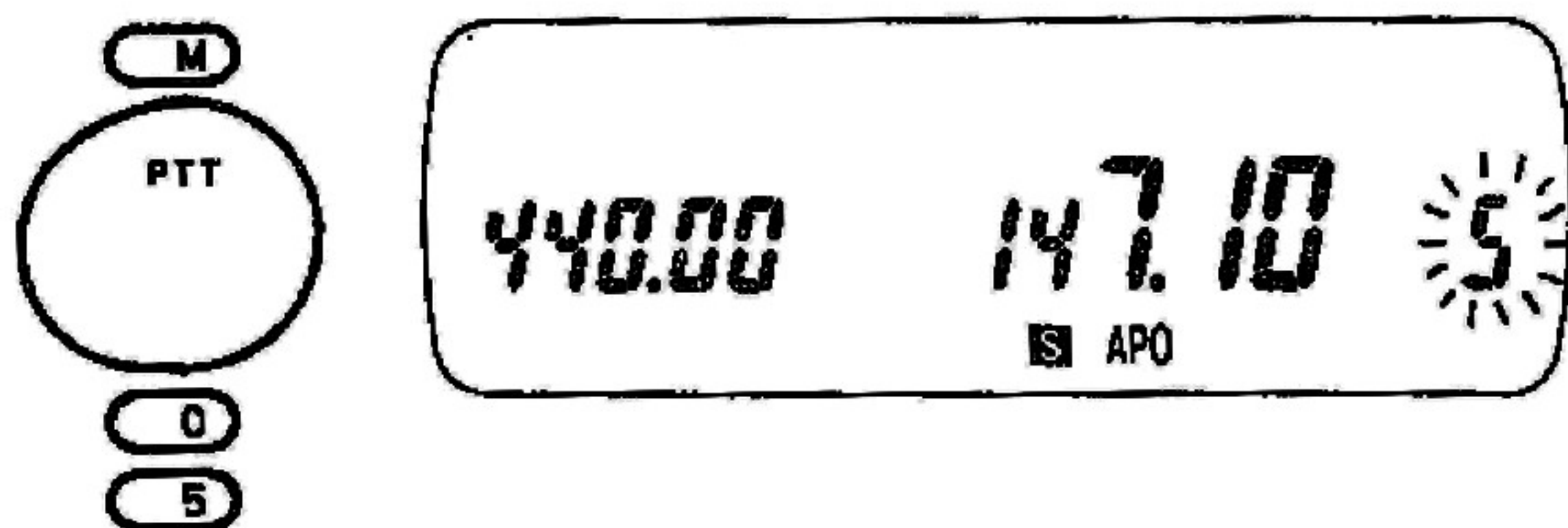

● To confirm the contents of the split channel

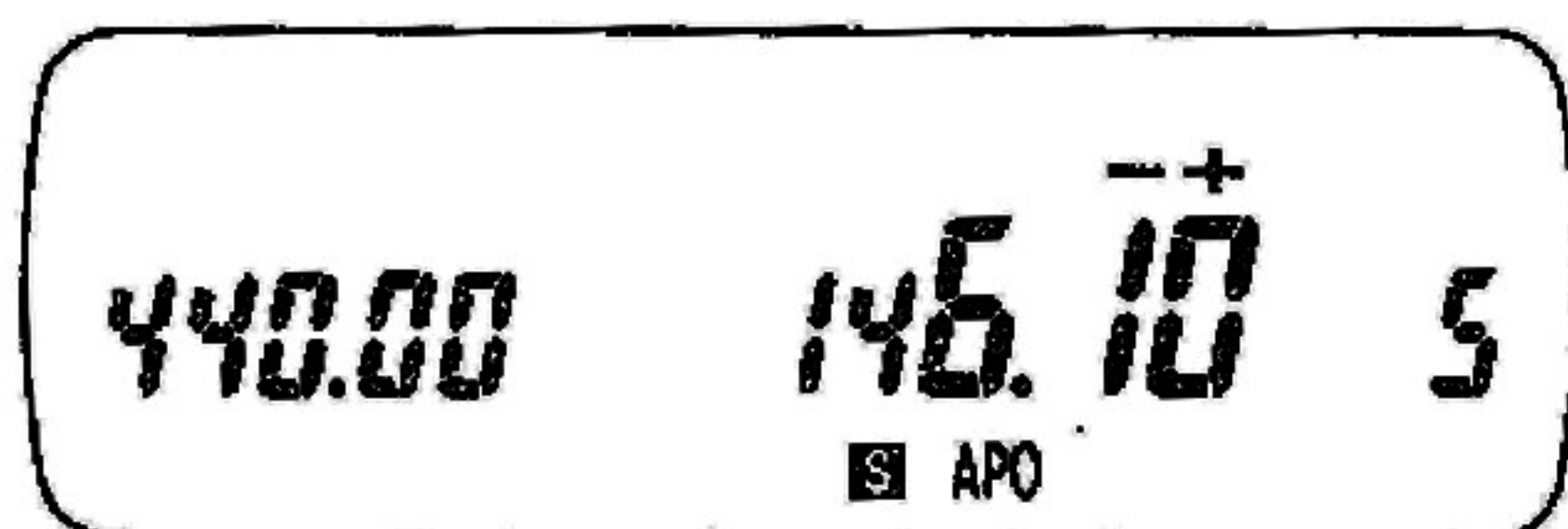

1. Premete il tasto (00 ~ 39) per confermare i contenuti del canale della memoria. La frequenza programmata del ricevitore dovrebbe apparire sul display insieme all'indicazione offset " - " e " + ".
2. Premere il tasto REV o l'interruttore PTT del microfono. La frequenza di trasmissione appare sul display.

● Call Channel

1. Selezionare la frequenza operativa, i dati di tono, ecc. desiderati.
2. Premere momentaneamente il tasto M. L'indicatore del canale di memoria si illumina. Premere il tasto CALL entro 10 secondi dalla pressione del tasto M per memorizzare i dati.
3. Odd split call channel
Selezionare la TX frequenza operativa, i dati di tono, ecc. desiderati.
4. Premere momentaneamente il tasto M.
5. A questo punto tenere premuto l'interruttore PTT premendo contemporaneamente il tasto CALL.

● Cancellazione di un canale di memoria

Se si desidera cancellare il contenuto di un singolo canale di memoria, usare il seguente procedimento:

1. Premere il tasto MR e selezionare il canale di memoria che si desidera cancellare.
2. Premete il tasto MR, o tasto F, o tasto ENT.
3. Il numero di canale di memoria selezionato scompare e appare il canale di memoria attivo successivo .

4-4-6 Richiamo del canale di memoria

ATTENZIONE

Se nel canale nessun dato è stato memorizzato, non vi è richiamo di memoria e viene perciò prodotto un segnale acustico di errore.

E' possibile richiamare la memorizzazione nei modi seguenti:

Immissione a una cifra: richiamo di entrambe le bande (predisposizione iniziale):	ALL1
Immissione a una cifra: richiamo della pagina	PAG
Immissione a due cifre: richiamo di una banda	bAnd2
Immissione a due cifre: richiamo di entrambe le bande	bAnd2
Immissione a una cifra: richiamo di una banda	bAnd1

Quando l'apparecchio viene acceso mentre si tiene premuto il tasto "8/U CHG", il sistema passa alla funzione di richiamo della memoria. Selezionare l'opportuna funzione di richiamo usando i tasti "Δ" e "▽". Se trascorrono 10 secondi dalla selezione o viene premuto un tasto diverso da "Δ" e "▽", la funzione è annullata e il sistema torna a quella precedente.

U. CHG
8

POWER

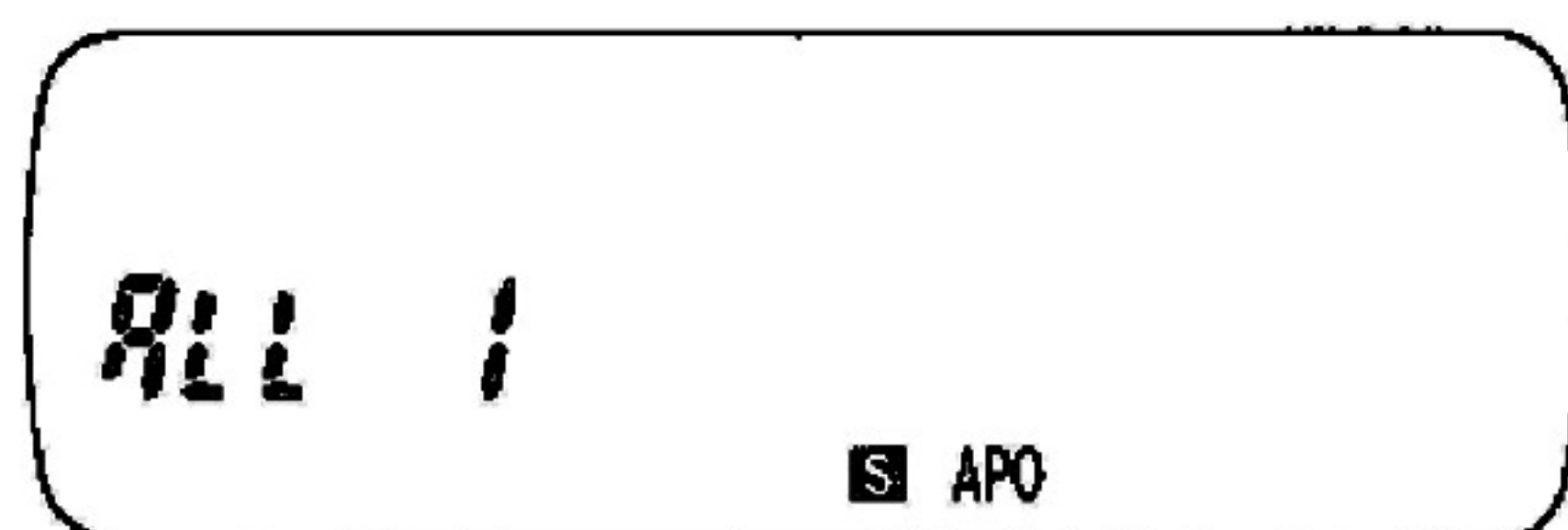

■ La sotto-banda non indica alcun canale, soltanto "M". E' possibile cambiare i canali di memoria della sotto-banda in qualsiasi momento, usando i tasti "Δ" e "▽" durante la funzione "canale di memoria".

Immissione a una cifra bAnd1

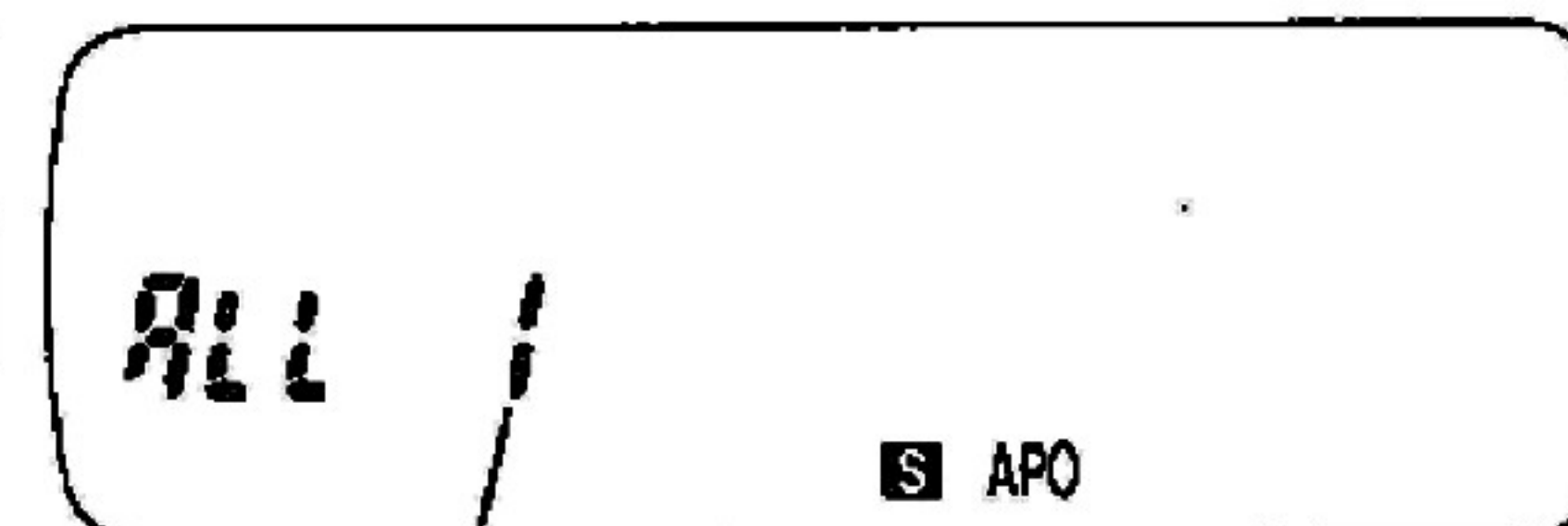

Il numero 1 indica la funzione di immissione a una cifra

La funzione di immissione a una cifra è utile soprattutto quando si usano solo i canali da 0 a 9. Qualunque di questi canali può essere direttamente richiamato semplicemente premendo il tasto numerico corrispondente. Per tornare in VFO, premere nuovamente quel tasto.

Immissione a due cifre bAnd2



Il numero 2 indica la funzione di immissione a due cifre.

Con questa funzione vengono usati i numeri da 00 a 09 per richiamare i canali da 0 a 9 rispettivamente. Tutti i canali da 00 a 39 possono essere direttamente richiamati usando la tastiera numerica. Per tornare in VFO, premere nuovamente il tasto.



bAnd indica il richiamo di una banda

Vengono visualizzati soltanto i canali in cui sono state memorizzate frequenze della banda principale.

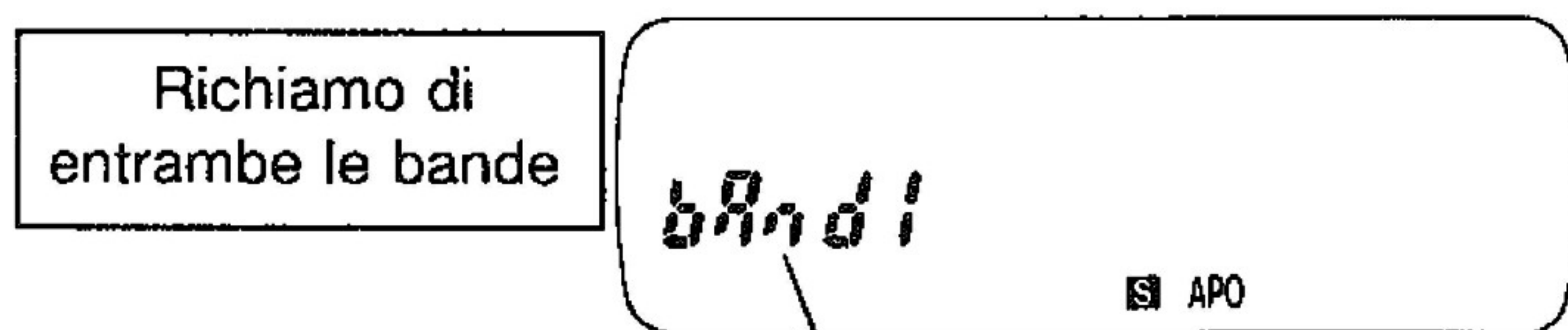

ALL1 indica il richiamo di entrambe le bande

Vengono visualizzate la banda principale e la sotto-banda a seconda delle frequenze memorizzate.



Con questa funzione è possibile richiamare uno qualsiasi dei canali da 00 a 39 digitando una cifra. I canali sono suddivisi in quattro pagine: canali da 0 a 9, canali da 10 a 19, canali da 20 a 29 e canali da 30 a 39. Quando si

ricerca un canale da 0 a 9, viene effettuata la ricerca delle pagine, a partire dalla numero 1, per individuare il canale la cui cifra è uguale a quella digitata. Viene richiamato il canale di memoria avente la stessa ampiezza di banda della prima banda principale che risulta uguale.

Quando viene premuto il tasto "LAMP" e viene digitata una cifra da 0 a 9 mentre il display è illuminato, il controllo delle pagine ha inizio dalla numero 4.

Supponiamo, ad esempio, che la banda principale sia quella VHF e che le frequenze di cui sopra siano memorizzate nei canali 5, 15, 25 e 35. Se viene premuto il tasto 5, il canale 5 viene oltrepassato perchè è nella banda UHF, mentre invece viene richiamato il canale 15 della banda VHF.

Selezionare 5 - Banda principale VHF

Pagina 1	0	~	5 UHF	~	9
Pagina 2	10	~	15 VHF	~	19
Pagina 3	20	~	25 UHF	~	29
Pagina 4	30	~	35 VHF	~	39

Premere il tasto "LAMP", poi uno di quelli da 0 a 9.

Se i canali da 0 a 9 sono stati usati in questo modo per la memoria della banda UHF e quelli da 10 a 19 per la memoria della banda VHF, i canali da 10 a 39 sono richiamabili premendo un unico tasto.

4-4-7 Spostamento della memoria

Premere il tasto "ENTER" due volte per copiare il contenuto di un canale di memoria o del canale di chiamata in VFO, senza modificare i dati in memoria. Ciò consente di iniziare la sintonia nel punto specificato dai dati del canale di memoria.

Se viene selezionato un canale della memoria "Odd Split", vengono copiati soltanto i dati di ricezione.

Se la frequenza indicata supera il raggio di frequenze programmabili in VFO, il passaggio alla memorizzazione non si può più effettuare.

4-4-8 Quando si installa il copritastiera;

Quando si installa il copritastiera, tenere premuto il tasto di richiamo e accendere l'apparecchio per usare il tasto di richiamo nella funzione del tasto del modo.

Ogni volta che si preme il tasto del modo, il modo passa dal VFO, alla memorizzazione canali e al richiamo canali. Nel modo memorizzazione canali, il canale di memorizzazione sulla banda principale viene selezionato con il controllo di sintonizzazione, ed il canale di memorizzazione sulla banda secondaria, con i tasti Δ e ∇ .

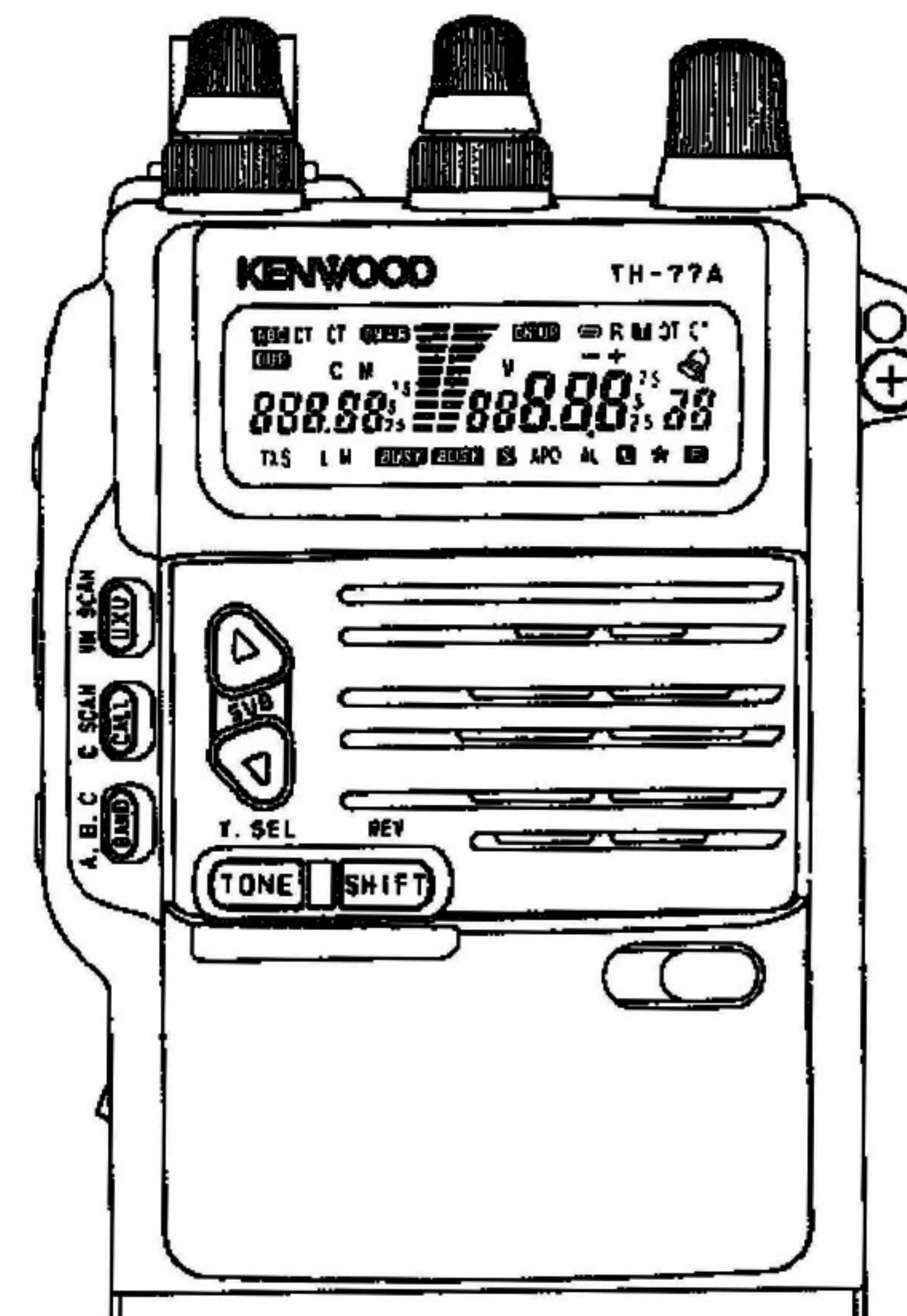

4-5 RICERCA

Perchè l'operazione di ricerca possa essere eseguita correttamente il silenziamento deve essere regolato sul punto di soglia.

4-5-1 Possibilità di ricerca

Sono disponibili le seguenti possibilità di ricerca:

Ricerca di banda

La ricerca procede su tutta la banda (modo VFO).

Ricerca di banda programmabile

In campo di frequenza della ricerca viene stabilito dalle frequenze memorizzate nei canali di memoria.

Ricerca di MHz

Ricerca sulla gamma di 1 MHz.

Ricerca di canale di memoria

La ricerca procede sui canali di memoria che contengono dati e che non sono stati bloccati (modo MR).

Ricerca VFO/Memoria

Ricerca alternata del VFO e del canale di memoria usato per ultimo.

Ricerca V/M/C (VFO/canale di memoria/canale di chiamata)

Ricerca il VFO, il canale di memoria usato per ultimo e il canale di chiamata.

Ricerca CALL/VFO

Ricerca alternata del canale di chiamata e del VFO.

Ricerca CALL/Memoria

Ricerca alternata del canale di chiamata e del canale di memoria usato per ultimo.

4-5-2 Pausa/continua programmazione

Ci sono due tipi di attesa/continua scansione che possono essere usati con il ricetrasmittitore.

Scansione operata a tempo

Arrestare la scansione su un canale occupato e rimanerci per circa 5 secondi, e quindi continuarla anche se il segnale rimane presente.

Scansione manuale

In questo modo la radio arresterà la scansione su un canale occupato e quindi ci rimarrà finchè non sparisce il segnale. La radio vi permetterà un periodo di attesa 2 secondi prima di continuare la scansione, per non perdere la stazione quando gli operatori cambiano.

Quando la radio viene spedita dalla fabbrica, è stato impostato il modo della scansione a tempo. Per cambiare fra i due modi, usate la seguente procedura:

NOTE

Quando è attivato il silenziamento di tono (CTCSS), la ricerca si interrompe solo su un segnale contenente il tono CTCSS appropriato.

Con il DTSS attivato, la ricerca si interrompe (con il silenziamento disattivato) ogni volta che la radio riceve un segnale. Il silenziamento non viene aperto, tuttavia, finché non viene ricevuto il segnale DTSS appropriato.

Con entrambi i CTCSS e DTSS attivati, la ricerca si interrompe quando viene ricevuto il tono CTCSS appropriato. Il silenziamento viene aperto solo se il segnale DTSS corrisponde quando la ricerca si interrompe.

● Hold/Resume selection

VHF band Tenere premute il tasto 4 e portare POWER su ON.

UHF band Tenere premute il tasto 5 e portare POWER su ON.

4-5-3 Scansione della banda

1. Regolare il controllo "SQL" al punto di soglia.

2. MAIN BAND

Tenere premuto il tasto "SCAN/SUB SCAN" in VFO.

SOTTO- BAND

Premere il tasto "SCAN/SUB SCAN" entro 10 secondi da quando è stato premuto quello "F" per dare inizio alla scansione della sotto-banda.

L'indicatore "MHz" inizia a lampeggiare, per indicare che la radio sta effettuando la scansione.

NOTE

La ricerca banda principale si arresta premendo il tasto F. Così la ricerca della banda secondaria deve iniziare prima della ricerca della banda principale.

3. La scansione verso l'alto avrà inizio.

MAIN BAND

Potete invertire la direzione della scansione girando il controllo della sintonizzazione nel senso antiorario.

SUB BAND;

Potete invertire la direzione della scansione girando il tasto UP/DWN.

La misura dei passi di scansione dipende dalla attuale selezione del passo (STEP).

4. La scansione si arresterà su un canale occupato, cioè una stazione dai segnali forti addastanza per aprire la comunicazione, e farà accendere l'indicatore BUSY.

5. MAIN BAND;

Potete cancellare la scansione con l'interruttore PTT del microfono.

SUB BAND;

Potete cancellare la scansione con il tasto "SCAN/SUB SCAN" entro 10 secondi da quando è stato premuto quello "F".

4-5-4 Scansione di banda programmabile

●Selezione del limite inferiore/superiore della scansione

Selezionare sul display la frequenza inferiore (superiore) della scansione di banda, poi premere il tasto "DWN" ("UP"), dopo aver premuto quelli "M" e "F".

NOTA

Quando la frequenza che rappresenta il limite inferiore non si trova sulla stessa banda, ha un passo diverso o è maggiore della frequenza del limite superiore, la scansione di banda programmabile non ha luogo.

●Scan Limit Confirmation

Press the UP key within 10 seconds of pressing the F key to display the upper limit frequency of the band.
Press the DWN key within 10 seconds of pressing the F key to display the lower limit frequency of the band.

●Initiate

1. Regolare il controllo "SQL" al punto di soglia.
2. Selezionare una frequenza VFO compresa tra i due limiti della ricerca.

Continuare dal 4-5-3 al punto 2.

4-5-5. Ricerca di MHz

1. Regolare il controllo "SQL" al punto di soglia.
2. Premere il tasto mhz durante la ricerca della banda o la ricerca della banda programmabile. L'indicatore mhz comincerà a lampeggiare per segnalare visualmente che il ricetrasmittitore è in ricerca.
3. La ricerca inizia nella direzione verso l'alto su tutta la gamma di 1 MHz.

Continuare dal 4-5-3 al punto 3.

4-5-6 Ricerca di canale di memoria

1. Regolate il comando SQL sul livello di soglia.
2. Premere il tasto MR per selezionare il modo 0 ~ 9.

Nota

Vengono ricercati solo quei canali di memoria in cui sono memorizzati dei dati e che non sono stati bloccati.

Continuare dal 4-5-3 al punto 2.

4-5-7 Ricerca di VFO/canale di memoria

1. Regolare il controllo "SQL" al punto di soglia.
2. Se si preme il tasto F e quindi il tasto U×U / VM SCAN, ha inizio la ricerca di VFO/Memoria.
3. Alternare la ricerca della frequenza VFO indicata sul display e del canale di memoria usato per ultimo.

Continuare dal 4-5-3 al punto 5.

4-5-8 Ricerca CALL

Ricerca CALL/VFO

Premere il tasto F e quindi il tasto CALL/C SCAN nel modo VFO per avviare la ricerca alternata della frequenza VFO indicata sul display e il canale di chiamata.

Ricerca CALL/ Canale di Memoria

Premere il tasto F e quindi il tasto CALL/C SCAN nel modo di canale di memoria per avviare la ricerca alternata del canale di chiamata e del canale di memoria usato per ultimo.

4-5-9 Ricerca V/M/C

(VFO/memoria/chiamata)

Premere il tasto F e quindi il tasto CALL/C SCAN nel modo di canale di CALL per cercare a turno la frequenza VFO indicata sul display, il canale di memoria usato per ultimo e il canale di chiamata.

4-5-10 Blocco dei canali di memoria

La funzione di blocco dei canali di memoria consente di saltare temporaneamente canali di memoria non desiderati durante la ricerca di canale di memoria.

1. Selezionare il canale di memoria che si desidera saltare.

2. Premete il tasto F . L'indicatore F lampeggerà. Premere il tasto 0/L.OUT entro 10 secondi dalla pressione del tasto. Appare una stella (★) a sinistra del numero di canale di memoria. Questo indica che quel canale di memoria sarà saltato durante le operazioni di ricerca del canale di memoria.

F

L.OUT
0

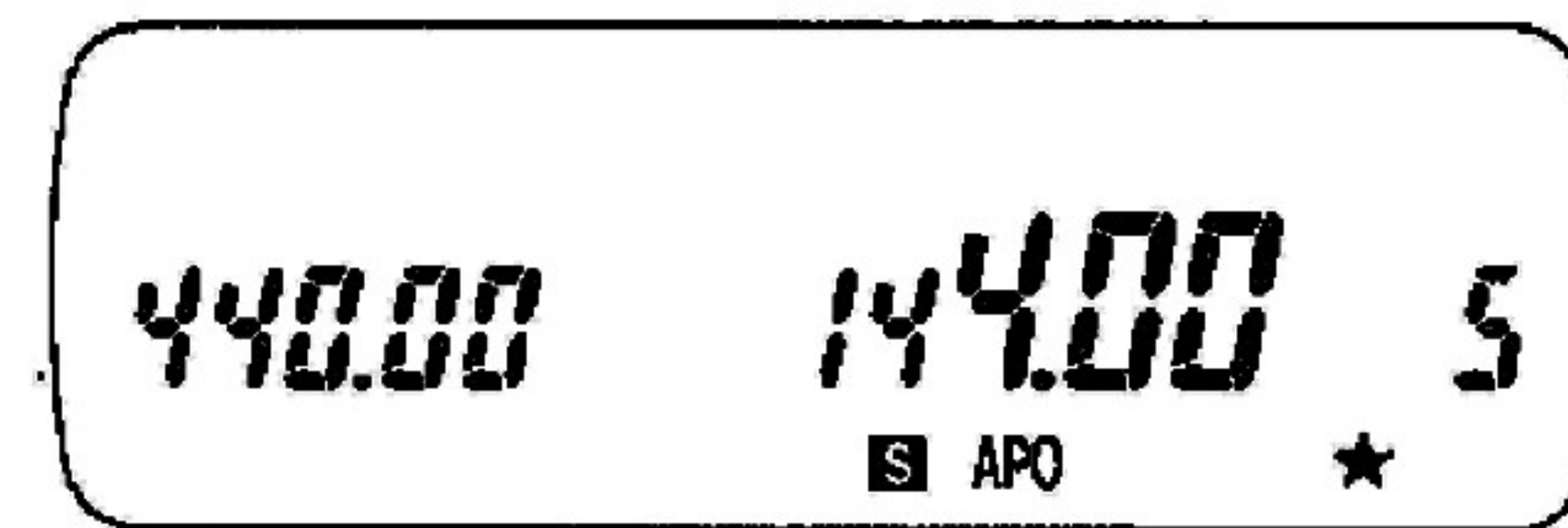

3. Ripetere i punti 1 e 2 per escludere altri canali di memoria che si desidera saltare.
4. Per eliminare il blocco, selezionare di nuovo il canale di memoria come descritto nei punti 1 e 2 qui sopra. La stella (★) scompare. Il canale di memoria sarà ricercato normalmente.

4-5-11 Avviso di priorità

La funzione di "avviso di priorità" permette di tenere sotto controllo il canale di memoria 1 ogni 5 secondi, anche quando si è sintonizzati su un canale diverso. Se non c'è nessun segnale, il ricetrasmittitore ritorna alla frequenza originale. Se c'è un segnale, l'altoparlante emette un segnale acustico, per indicare che il canale è occupato.

Tutto ciò dura solo qualche frazione di secondo, e la frequenza sul display non cambia.

Per attivare la funzione di “avviso di priorità”:

1. Accertarsi che la frequenza che si desidera tenere sotto controllo sia stata memorizzata nel canale 1. (La funzione di “avviso di priorità” ha luogo quando la frequenza del canale di memoria 1 è nella gamma di frequenza della sottobanda oppure non è la frequenza visualizzata durante il funzionamento Simplex).
2. Regolare il controllo “SQL” al punto di soglia.
3. Premere il tasto F e quindi il tasto 1/AL. L'indicatore “AL” appare sul display LCD. Se il canale è occupato suona un cicalino.

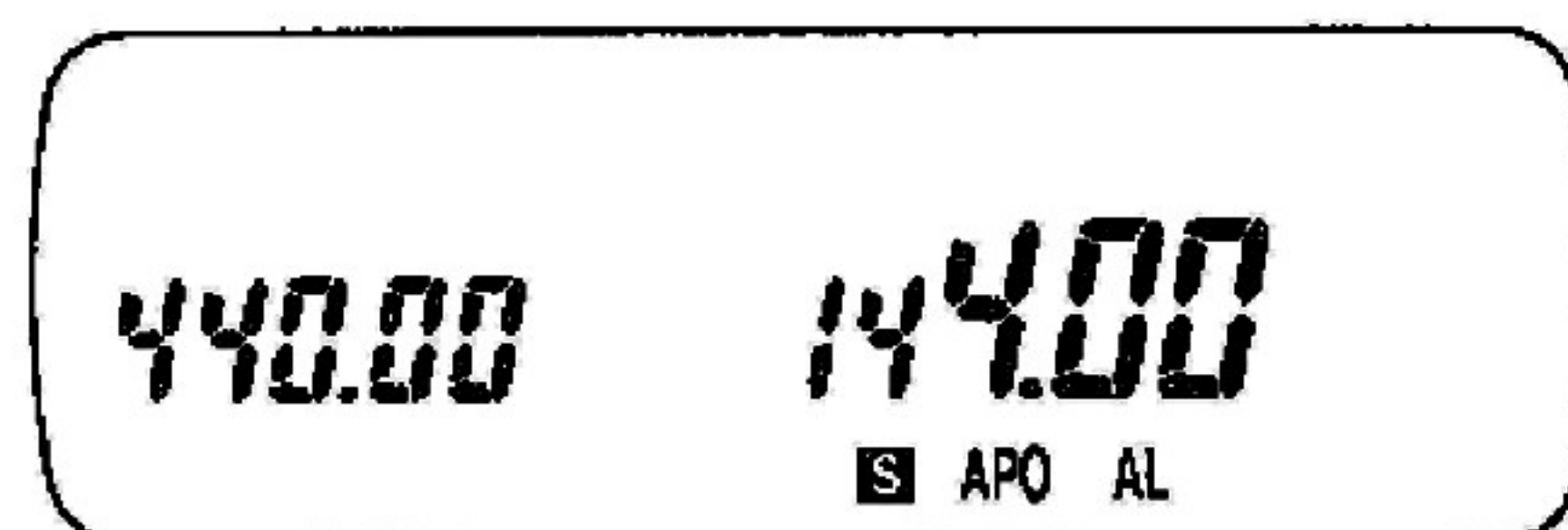

4. Premere il tasto F e quindi il tasto 1/AL. L'indicatore “AL” scompare e la funzione di avviso di priorità viene disattivata.
5. Premere il tasto F e quindi il tasto 1/AL. L'indicatore “AL” scompare e la funzione di avviso di priorità viene disattivata.

NOTA

1. La funzione di “avviso di priorità” non controlla la funzione CTCSS attivata nel canale di memoria 1.
2. Durante il periodo di scansione del canale 1 della memoria, non sentirete delle comunicazioni vocali, ma si sentirà soltanto un segnale acustico se un segnale è presente.

4-6 FUNZIONAMENTO CON RIPETITORE

4-6-1. Offset del trasmettitore

utti i ripetitori da radioamatori usano sezioni trasmittente e ricevente separate. La frequenza di ricezione può essere inferiore o superiore a quella di trasmissione.

La maggior parte dei ripetitori usa i seguenti offset:

	VHF band	UHF band	UHF band European version only
+	+ 600 kHz	+ 5 MHz	+ 1.6 MHz
-	- 600 kHz	- 5 MHz	- 1.6 MHz
-			- 7.6 MHz

● Direzione di offset

Per selezionare la direzione di offset di trasmissione desiderata premere il tasto SHIFT. A ogni pressione del tasto il ricetrasmettitore avanza da un offset all'altro, cioè da + a - (da - a = per la versione europea) a nessun offset (simplex).

Il ricetrasmettitore consente di memorizzare la frequenza e l'offset oppure si possono selezionare quezioni di rettamente sulla tastiera.

● Offset automatico (solo versione U.S.A., Canada e Oceania)

Il TH-77A è stato programmato secondo il piano bande ARRL standard per quel che riguarda gli offset di trasmissione. Fare riferimento alla tabella per ulteriori informazioni. Naturalmente è possibile scavalcare questa regolazione con il tasto di spostamento (SHIFT) se lo si desidera.

145.1	145.5	146.0	146.4	146.6	147.0	147.4	147.6	148.0	
S	-	S	+	S	-	+	S	-	S

S : simplex

4-6-2. Funzione inversione

Alcuni ripetitori usano "coppia inversa", vale a dire che le frequenze di trasmissione/ricezione sono esattamente l'inverso di quelle di un altro ripetitore. Per esempio il ripetitore A usa 146,000 come frequenza di trasmissione (OUTPUT) e 146,600 come frequenza di ricezione (INPUT). Il ripetitore B usa 146,000 come frequenza di ricezione e 146,600 come frequenza di trasmissione. Sarebbe molto scomodo dover riprogrammare il ricetrasmettitore ogni volta che ci si trova nel raggio di entrambi i ripetitori.

Se premete il tasto REV entro 10 secondi della presione del tasto F consente di invertire le frequenze di trasmissione e ricezione di inversione, premere il tasto F, poi il tasto REV. L'indicatore di R lampeggia sul display a indicare che si sta lavorando con una coppia inversa di ripetitori.

Per tornare agli offset normali, premere di nuovo premere il tasto F, poi il tasto REV.

Questa funzione è utile anche per controllare la frequenza di ricezione del ripetitore, in modo da determinare se ci si trova nel raggio di comunicazioni SIMPLEX.

4-6-3 Funzionamento a tono e CTCSS

Alcuni ripetitori richiedono l'impiego di un segnale di controllo per attivare il ripetitore. Alcune versioni sono attualmente usate in tutto il mondo.

Negli Stati Uniti sono usati talvolta toni subudibili.

Con questo apparecchio è possibile selezionare 38 diverse frequenze di toni subudibili.

Usando il condificatore/decodificatore di toni subudibili opzionale (TSU-7) è possibile anche il funzionamento CTCSS (silenziamento di tono). Quando questo accessorio opzionale viene attivato, il silenziamento della banda SUB si aprirà solo quando viene ricevuto il corretto tono subudibile.

In Europa viene usato per la trasmissione un tono di 1750 Hz. Tenere premuto il tasto TONE per trasmettere il tono di accesso e poi premere l'interruttore PTT.

Poiché l'uso di questo tono è necessario in Europa e nel Regno Unito, un codificatore di tono a 1750Hz è incorporato nel ricetrasmittitore standard.

● Selezione della frequenza di tono

1. Premere il tasto F. L'indicatore F inizia a lampeggiare. Premere il tasto TONE/T.SEL entro 10 secondi dalla pressione del tasto F. La frequenza di tono attuale appare sul display.
2. Ruotare il comando di sintonia a che la frequenza di tono desiderata non appare sul display.

3. Una volta che la frequenza di tono è stata selezionata, il modo precedente viene ripristinato 10 secondi dopo la selezione o quando si preme il tasto TONE/T.SEL.

Frequenza di tono (Hz)

67.0	82.5	97.4	114.8	136.5	162.2	192.8	233.6
71.9	85.4	100.0	118.8	141.3	167.9	203.5	241.8
74.4	88.5	103.5	123.0	146.2	173.8	210.7	250.3
77.0	91.5	107.2	127.3	151.4	179.9	218.1	
79.7	94.8	110.9	131.8	156.7	186.2	225.7	

● Uso del tono e CTCSS

Tono :

Premere il tasto "TONE/T.SEL". Sul display appare l'indicatore "T" e il trasmettitore trasmette il tono desiderato.

CTCSS :

Premere il tasto "F", poi quello "3/M.CT". Sul display appare l'indicatore "CT" della banda principale. Premere il tasto "F", poi quello "2/S.CT". Sul display appare l'indicatore "CT" della sotto-banda. Il ricetrasmittitore funzionerà in "Tone Squelch", ossia il silenziamento non si aprirà finché non verrà ricevuto lo stesso tono.

4-6-4. INTERCONNESSIONE SU RETE TELEFONICA (solo versione USA)

Alcuni ripetitori offrono un servizio chiamato autopatch. Questo consente di comporre un numero telefonico sul ricetrasmittitore e eseguire una conversazione telefonica, come con i telefoni da auto. Questa funzione richiede l'impiego di una tastiera DTMF (Dual Tone Multi Frequency). Oltre ai normali 12 tasti presenti su un telefono, il ricetrasmittitore è dotato di altri 4 tasti, A, B, C e D. Questi tasti sono necessari con alcuni sistemi ripetitori per varie funzioni di controllo. È necessario verificare con l'operatore di controllo del ripetitore usato se il loro uso è necessario. La tabella elenca le varie frequenze di tono generate quando si preme ciascun tasto.

Per attivare la tastiera DTMF:

1. Tenere premuto l'interuttore PTT.
2. Premere i tasti come si farebbe su un telefono normale.

Nota

Alcuni ripetitori necessitano della pressione in sequenza di una serie di tasti per attivare l'autoconnessione. Controllare anche questa sequenza con l'operatore di controllo del ripetitore usato.

(Hz)	1209	1336	1477	1633
697	1	2	3	A(F)
770	4	5	6	B(M)
852	7	8	9	C(ENT)
941	E	0	F	D(SCAN)

Se uno dei tasti viene premuto dopo che il tasto BAND è stato premuto durante la trasmissione, sarà udibile un tono singolo.

key	(Hz)	key	(Hz)
1	697	5	1209
2	770	6	1336
3	852	7	1477
4	941	8	1633

● Selezione del ritardo (soltanto immissione diretta da tastiera)

È possibile far sì che il ricetrasmittitore abbia un ritardo di 2 secondi dopo aver premuto ciascun numero.

1. Spegnerne l'apparecchio.
2. Tenere premuto il tasto "6/S.DTSS".
3. Accendere l'apparecchio.
4. Rilasciare il tasto "6/S.DTSS".
5. Ripetere le operazioni dal punto 1 al 4 per annullare il ritardo.

4-7 MEMORIA DTMF

DTMF telephone numbers, of up to a maximum of 15 digits, can be memorized.

Nota

Questa funzione non è possibile in alcune aeree.

● Storing the DTMF codes

1. Premere il tasto "M" poi l'interruttore "MONI" per selezionare la funzione di immissione dei codici DTMF.

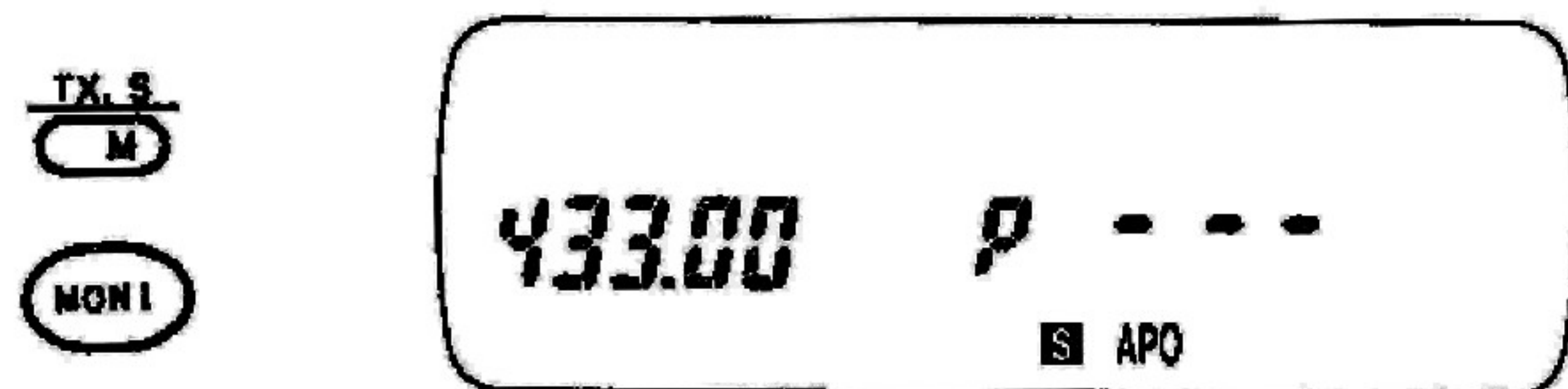

2. Immettere il codice DTMF mediante i dieci tasti (15 cifre al massimo).

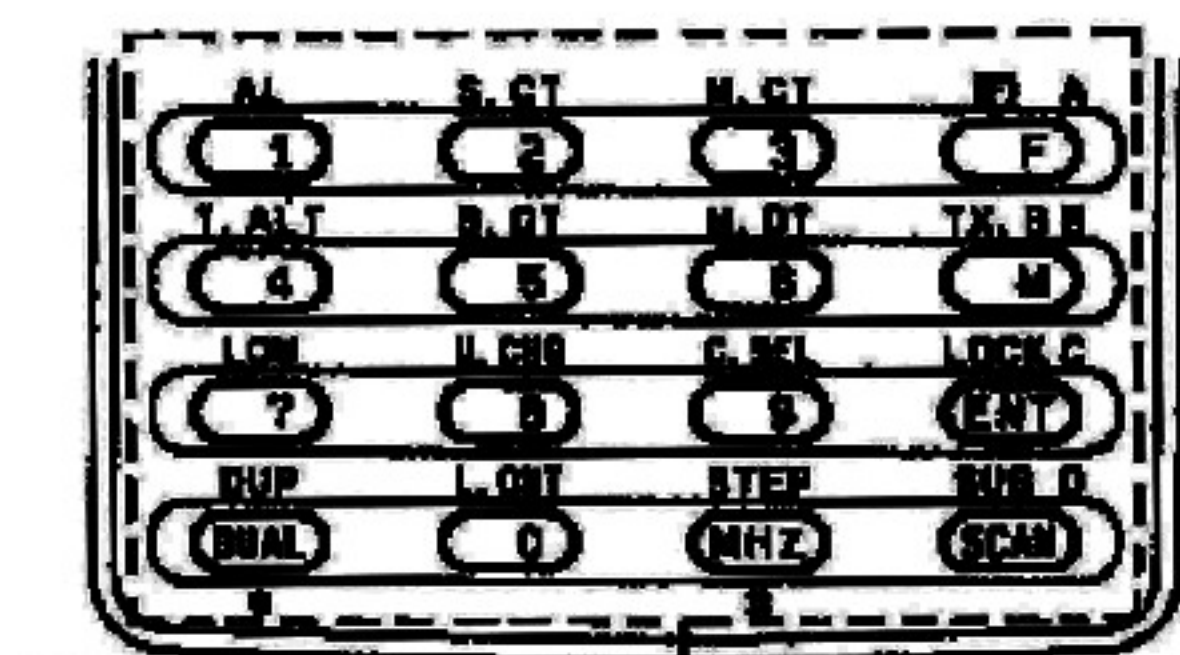

Versione USA e Canada

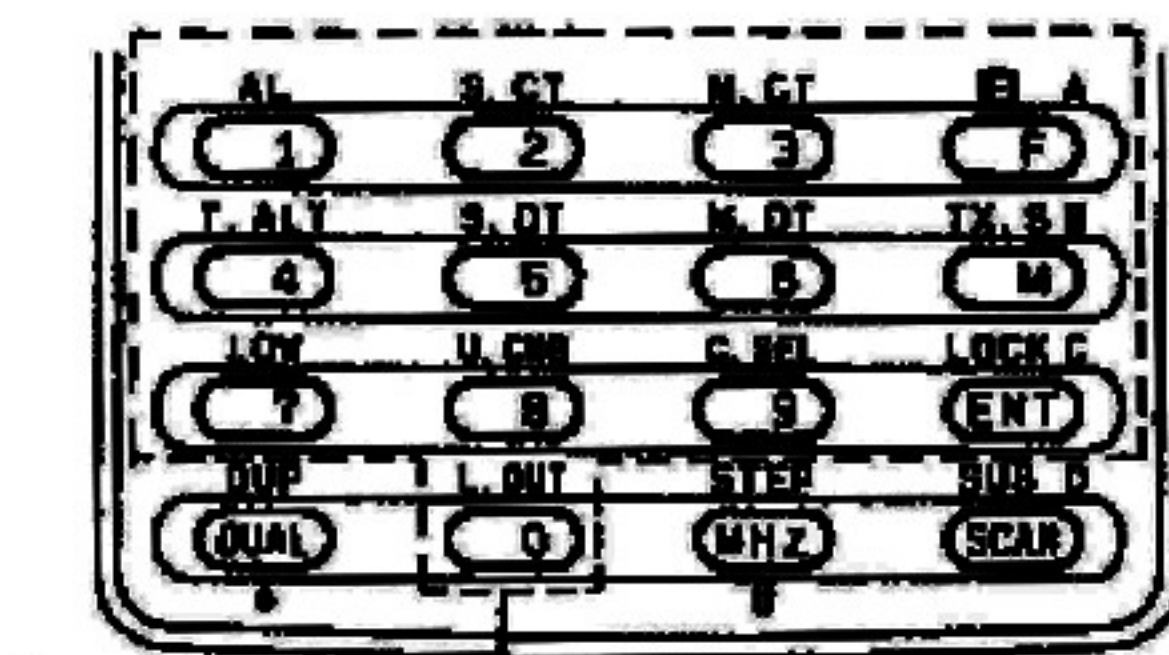

Tranne la versione per USA e Canada

5

4

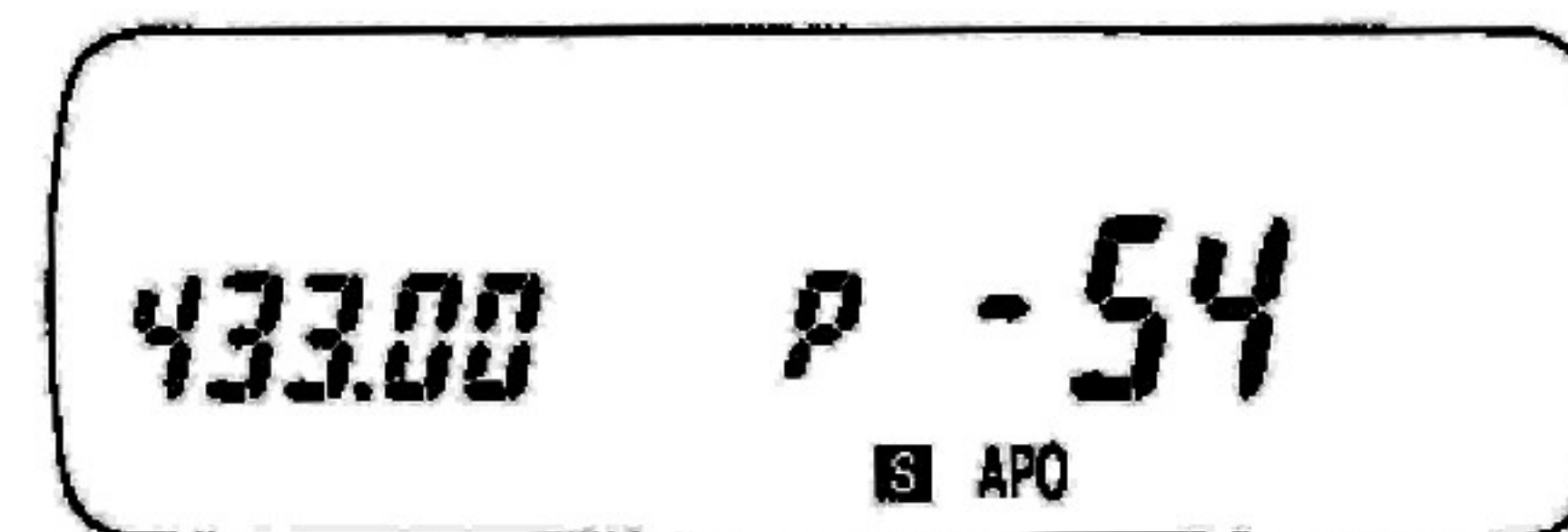

3. Versione USA e Canada;
Dopo aver immesso il codice DTMF, premere il tasto "BAND".
Tranne la versione per USA e Canada;
Dopo aver immesso il codice DTMF, premere il tasto "ENT".

A, B, C
BAND

Versione USA e Canada

LOCK
ENT

Tranne la versione per USA e Canada

4. Selezionare il canale (da 0 a 9) ove si intende memorizzare il codice DTMF e premere il tasto corrispondente a quel canale. Una volta che il codice DTMF è stato memorizzato in quel canale, sul display riappare la frequenza precedentemente indicata.

NOTE

(Versione USA e Canada)

1. Se si immette un numero sbagliato, premere il tasto "TONE" per ripetere l'operazione, prima di premere quello "ENT".
2. Se si vuole interrompere l'immissione a metà, premere il tasto "SHIFT ". Sul display riappare la frequenza precedentemente visualizzata.

(Tranne la versione per USA e Canada)

1. Se si immette un numero sbagliato, premere il tasto "*" per ripetere l'operazione, prima di premere quello "ENT".
2. Se si vuole interrompere l'immissione a metà, premere il tasto "# ". Sul display riappare la frequenza precedentemente visualizzata.

TONE

SHIFT

Versione USA e Canada

DUP
DUAL

STEP
MHZ

Tranne la versione
per USA e Canada

● Recalling stored DTMF code in receive mode

1. Premere il tasto F e, entro 10 secondi, premere il tasto MONI.
2. premere il tasto II (0~9), codice DTMF memorizzato in corrispondenza del tasto premuto viene visualizzato sul display.

F

MONI

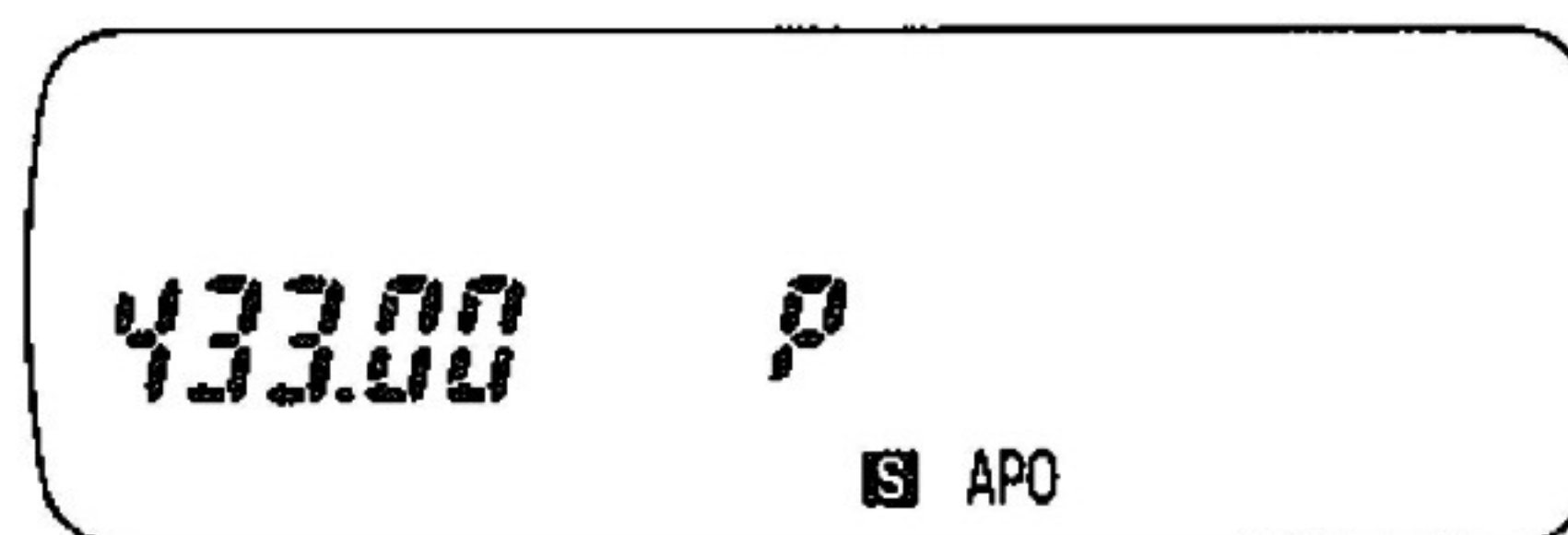

3. Il codice viene visualizzato da destra verso sinistra come mostrato nell'illustrazione.

1

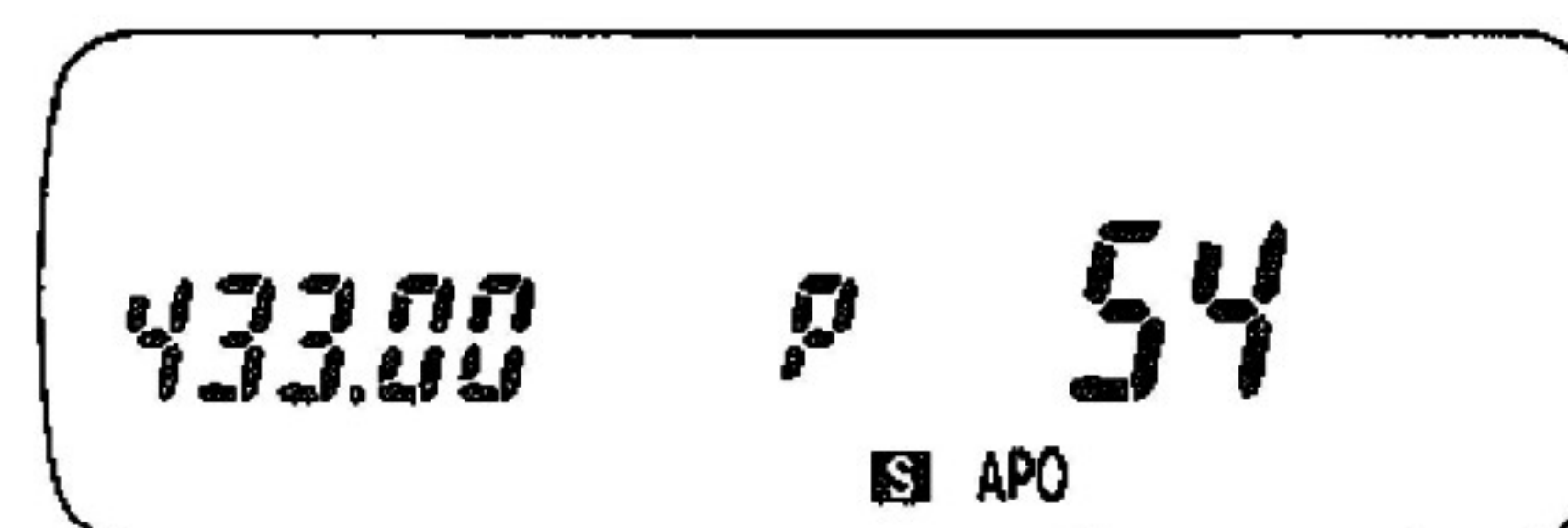

○ ● Come effettuare una chiamata DTMF

Tenendo premuto l'interruttore "PTT", premere il tasto "CALL", poi premere il tasto numerico corrispondente al canale dove si è memorizzato il codice DTMF in ricezione. Viene emesso il codice DTMF. Sul display appaiono il codice.

NOTE

1. Mentre si sta richiamando il codice DTMF memorizzato, la trasmissione continua finché il codice non viene richiamato per intero, anche se l'interruttore "PTT" viene rilasciato.
2. L'emissione del codice DTMF non può essere interrotta a metà.

4-8 DTSS (sistema di silenziamento di tono doppio)

Questa funzione consente di attivare il silenziamento nel modo di ricezione per mezzo della ricezione di un codice a tre cifre corrispondente al codice DTMF selezionato nella radio usata.

Una volta che il silenziamento è stato attivato dalla ricezione di un codice corrispondente, a partire da quel momento il silenziamento funziona normalmente. Se non viene ricevuto nessun segnale per più di 2 secondi, il silenziamento viene disattivato finché non viene ricevuto un codice corrispondente.

Nota

Questa funzione non è possibile in alcune aeree.

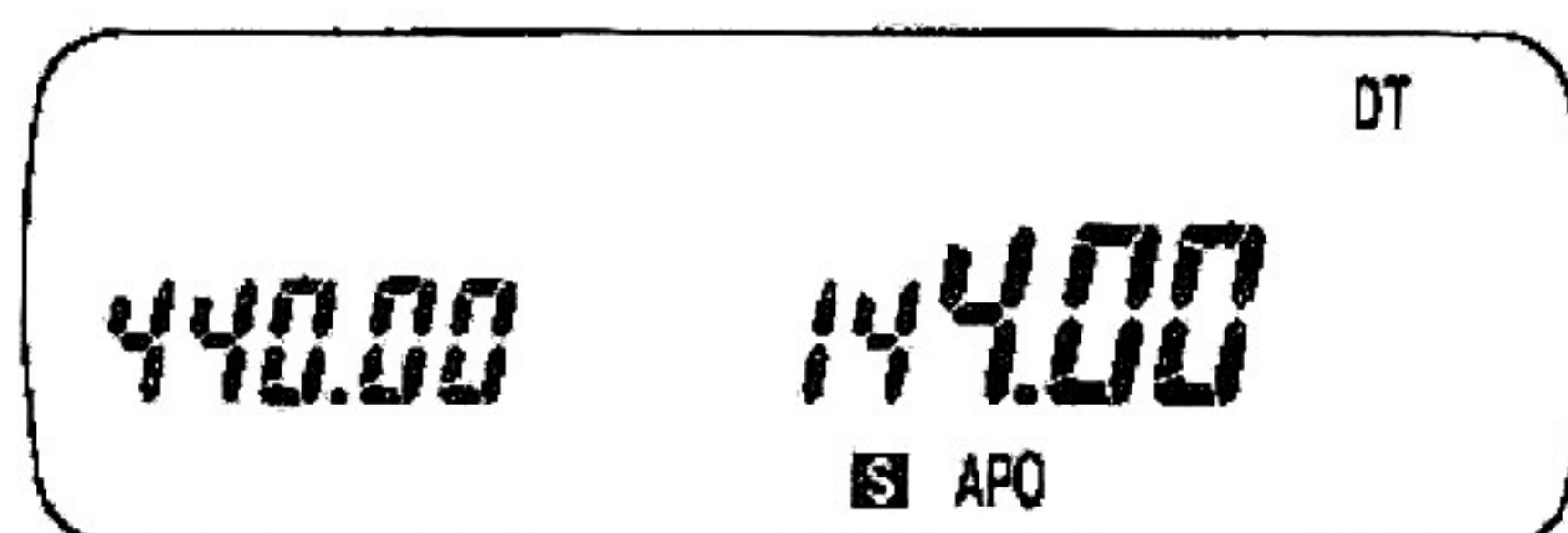

4-8-1. Codici DTSS

I codici DTSS da 000 a 999 possono essere selezionati dal modo VFO e memorizzati.

4-8-2. Selezione e memorizzazione di un codice

1. Premere il tasto F. Premere il tasto 9 /C. SEL mentre l'indicatore F lampeggia (per 10 secondi). In questo modo la radio entra nel modo di selezione del codice e la prima cifra inizia a lampeggiare.
2. Battere un numero di tre cifre sulla tastiera.

NOTES

1. If a key other than the DTSS key is pressed during operation, code selection mode is canceled.
2. If no action is taken for longer than 10 seconds,

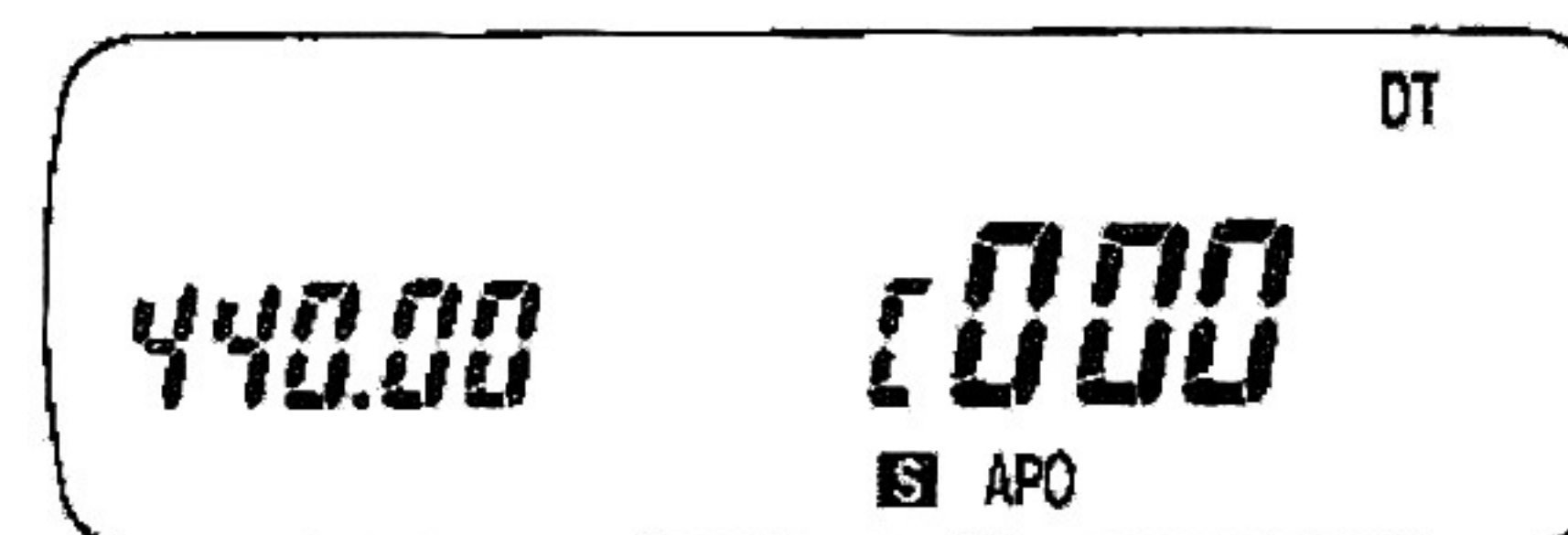
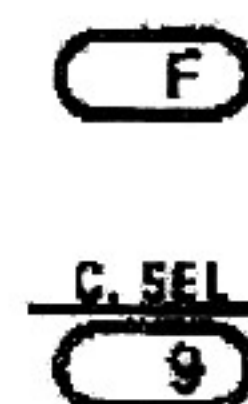

4-8-3. Come usare la funzione

1. Regolare il comando SQL sul punto di soglia.
2. BANDA MAIN
Premere il tasto 6/M.DT.
BANDA SUB
Premere il tasto 5 /S.DT
L'indicatore DT comincia ad illuminarsi.

3. RICEVITORE

Il silenziamento viene aperto quando viene ricevuto il codice appropriato.

4. TRASMETTITORE

Puando si preme l'interruttore PTT, il codice mostrato nell'illustrazione viene inviato per circa mezzo secondo.

NOTE

1. L'emissione della voce viene silenziata durante l'invio del codice.
2. Quando si usa la funzione DTSS, consigliamo di disattivare la funzione di risparmio batteria.

5. Per disattivare la funzione DTSS;

BANDA MAIN

Premere il tasto 6/M.DT .

BANDA SUB

Premere il tasto 5/S.DT.

NOTA

Sebbene si possa selezionare la funzione CTCSS contemporaneamente sulle due bande, può darsi che in determinati momenti il codice DTSS in entrata venga perso. Il codice DTSS può non essere accettato se il ripetitore è in "identificazione". Se questo caso dovesse verificarsi dovrete premere di nuovo l'interruttore PTT e ritrasmettere il codice.

Se la stazione (ricevente) a distanza ha attivato un circuito per il risparmio delle batterie, potrebbe non ricevere il codice DTSS. Ci sono due metodi consigliati per ovviare a questa situazione.

1. Prendere l'interruttore PTT per qualche secondo, inviare il codice DTSS, rilasciare l'interruttore PTT, e quindi premere di nuovo l'interruttore PTT e ritrasmettere il codice appropriato.
2. Si avrà un'operazione DTSS corretta se vi sarete assicurati che il circuito di risparmio delle batterie sia disattivato quando intenderete operare usando i modi DTSS.

4-8-4. Uso del DTSS con un ripetitore

Il segnale DTSS viene trasmesso dopo un breve ritardo se l'interruttore PTT viene premuto mentre l'indicatore - o l'indicatore + è illuminato. Questo è per evitare malfunzionamenti dovuti all'interruzione del segnale DTSS da parte di ricevitori con tempi di risposta lunghi.

● Ritardo durante l'invio DTSS

Un ritardo viene incorporato quando il DTSS viene inviato.

Normale	250mS
SHIFT	450mS o 750mS

● Per cambiare il tempo di ritardo;

Per attivare e disattivare la funzione di DTSS, premere il tasto MHz attivando contemporaneamente l'interruttore POWER.

4-9 PAGING (Chiamata Selettiva)

La funzione "Paging" (chiamata selettiva) è utile per chiamare tutti i componenti di un gruppo, per chiamare una determinata stazione e per aspettare una chiamata da un'altra stazione, usando il segnale DTMF.

Esempio: quando viene chiamato il numero 2

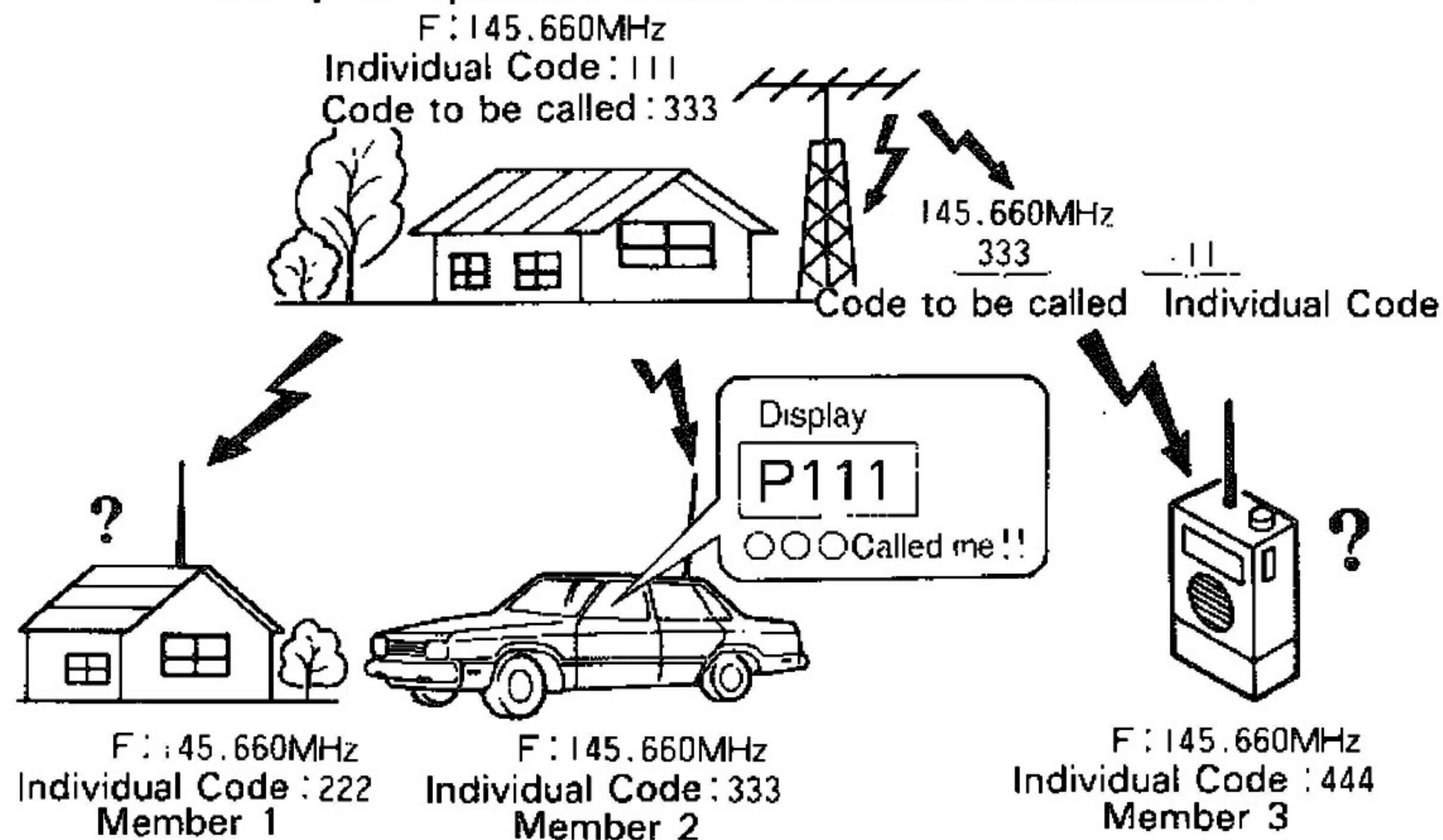

Il codice comune di gruppo e i codici individuali devono essere stabiliti in anticipo e devono andare da 000 a 999 (3 cifre). A differenza del DTSS, il codice della stazione che chiama viene visualizzato sul ricevitore, in modo che chi riceve possa identificare la stazione che chiama.

Quando si chiama con il codice individuale, viene visualizzato il codice individuale mentre quando si chiama con il codice di gruppo, viene visualizzato, sul ricevitore di chi riceve, il codice di gruppo.

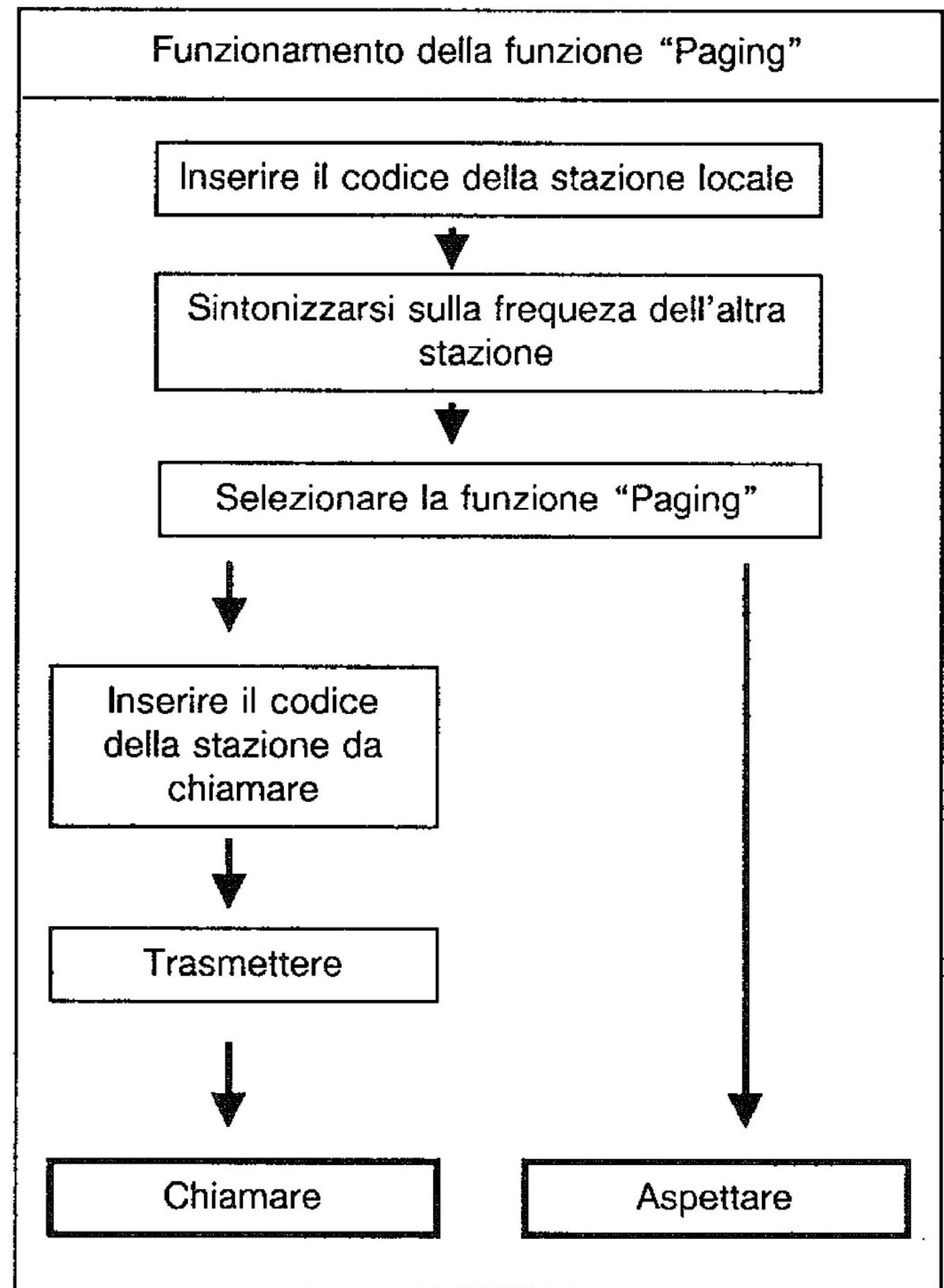

4-9-1 Memorie Dei codici "Paging"

Ci sono sette memorie di codici "Paging"

	Utilizzo
A	Memorizza il codice della stazione locale
0	Memorizza automaticamente, durante la ricezione, il codice della stazione che chiama la stazione locale. Può temporaneamente definire il codice della stazione lontana da chiamare.
1~5	Memorizza il codice di gruppo e il codice della stazione lontana.

4-9-2 Inserimento dei Codici "Paging"

1. Premere il tasto "F", poi quello "6/M.DT" una o due volte, finchè non viene visualizzata la "P" della funzione "Paging".
 2. Premere il tasto "SCAN" per selezionare la funzione di inserimento del codice.
 3. Scegliere le memorie (A, da 0 a 5) usando il controllo di sintonia.
 4. Immettere il codice (da 000 a 999) usando i tasti numerici.
 5. Premere ancora il tasto "SCAN" per uscire dalla funzione di inserimento del codice.
- (Non è possibile stabilire dei codici per la sotto-banda)

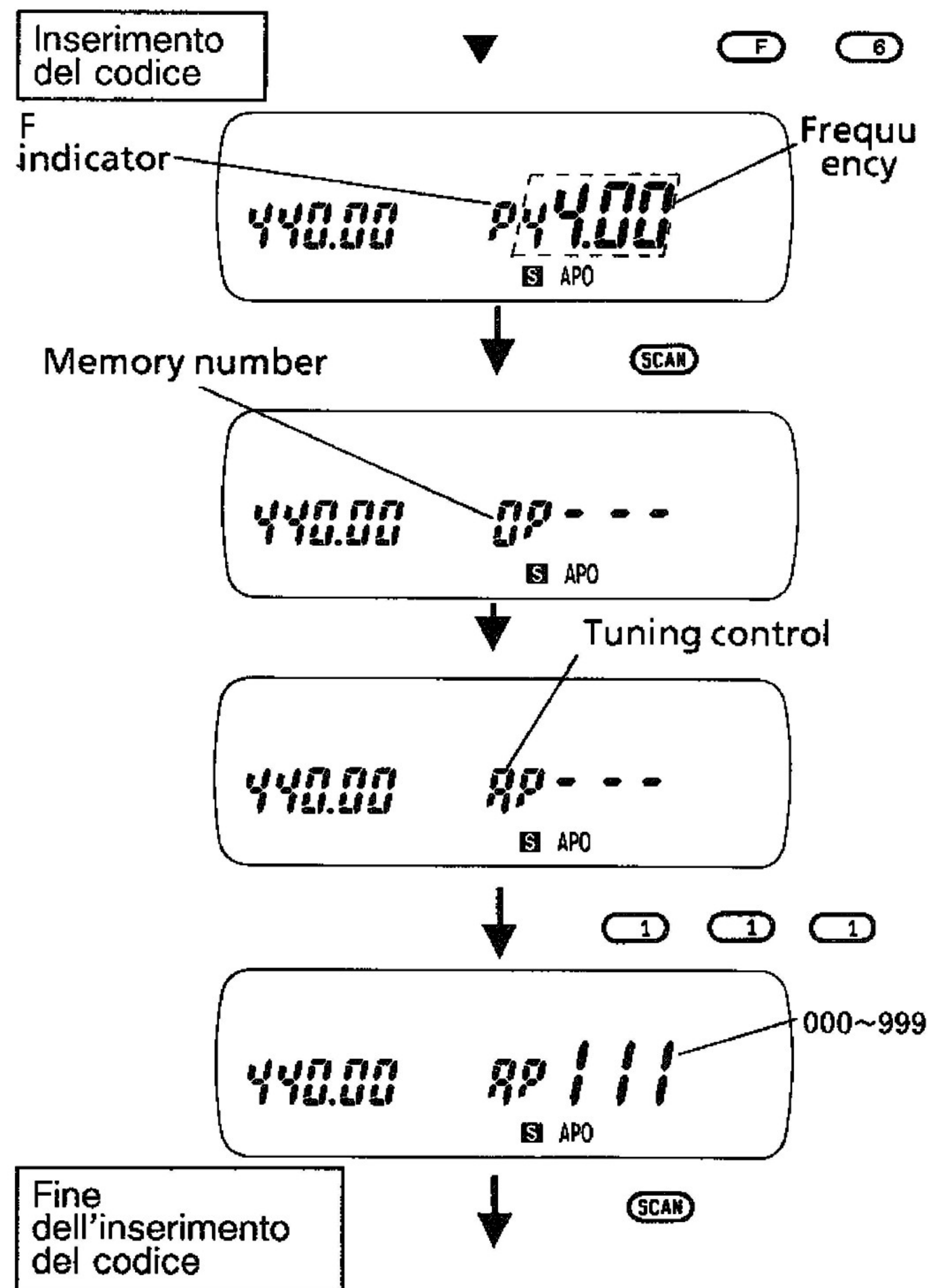

Ad esempio, i seguenti gruppi comunicano tra di loro.

Frequenza prestabilita: 145.660MHz
Group code 789
Member 1 Individual Code 111
Member 2 Individual Code 222
Member 3 Individual Code 333
Member 4 Individual Code 444

Member 1 A 111 0 1 2 3 789 4 444 ★ 5	Member 2 A 222 2 789 0 Member 3 A 333 3 789 0	Member 4 A 444 4 789 0
---	--	---------------------------------

4-9-3 Trasmissione del "Paging" (Chiamata)

Il codice della stazione locale viene inserito nella memoria A. (Il codice della stazione locale è sempre inserito nella memoria A).

1. Sintonizzarsi sulla frequenza prestabilita.
2. Premere il tasto "F", poi premere quello "6/M.DT" ("5/S.DT" nel caso di una sotto-banda) una o due volte per inserire la funzione "Paging". Attivare la funzione "Paging" anche sull'altro ricetrasmittitore.
3. Premere il tasto "SCAN" (tasto "F" poi tasto "SCAN" nel caso di una sotto-banda) per attivare la funzione di inserimento del codice. Selezionare il numero della memoria in cui è contenuto il codice della stazione lontana usando il controllo di sintonia (tasti nel caso di una sotto-banda).

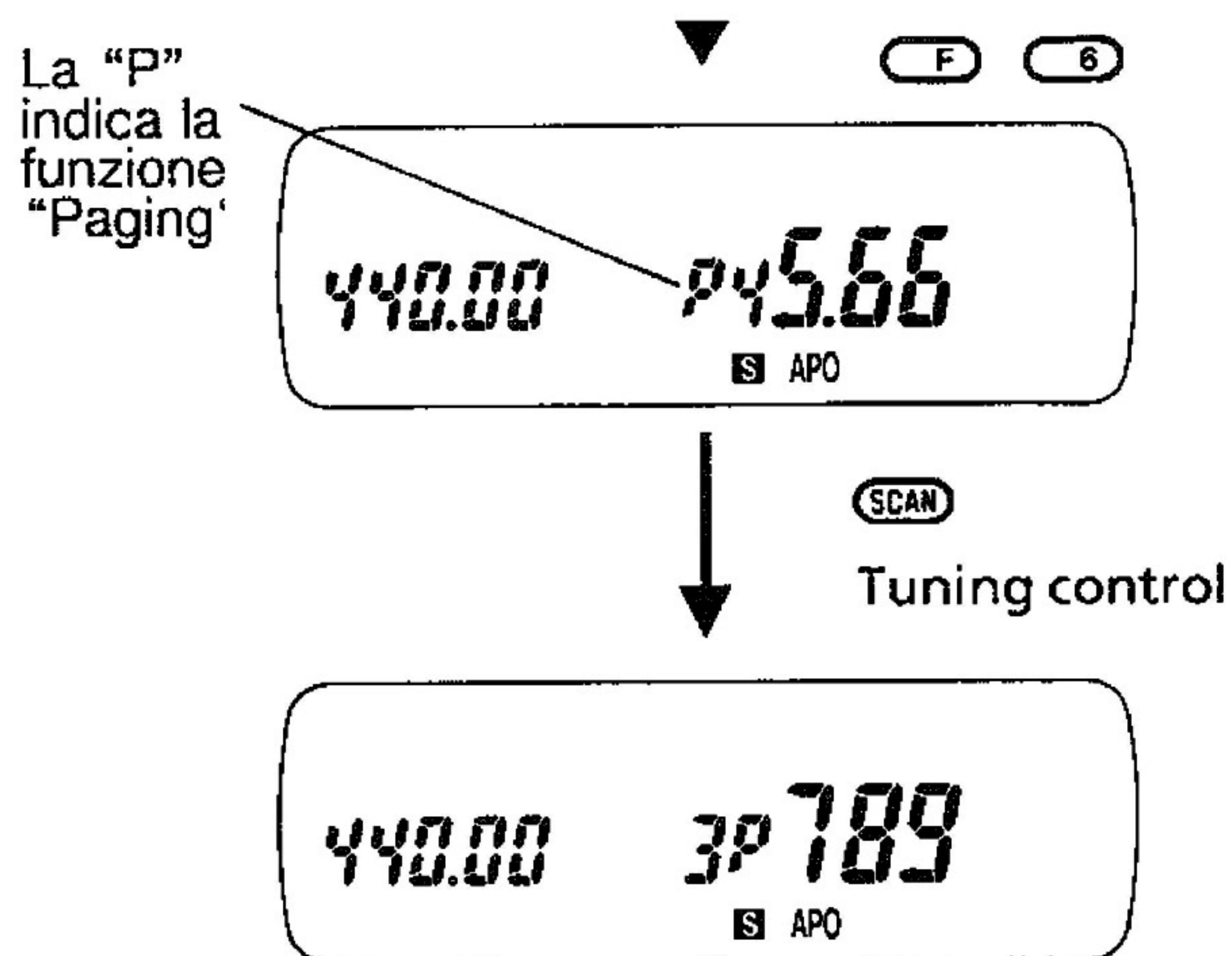

Come chiamare tutti i componenti di un gruppo

Per chiamare tutti i componenti di un gruppo, selezionare il numero della memoria in cui è contenuto il codice del gruppo. In questo esempio il numero del componente 1 è il 3.

Premere il selettore "PTT".

La comunicazione è possibile sia con la funzione "Paging" che con quella di inserimento del codice.

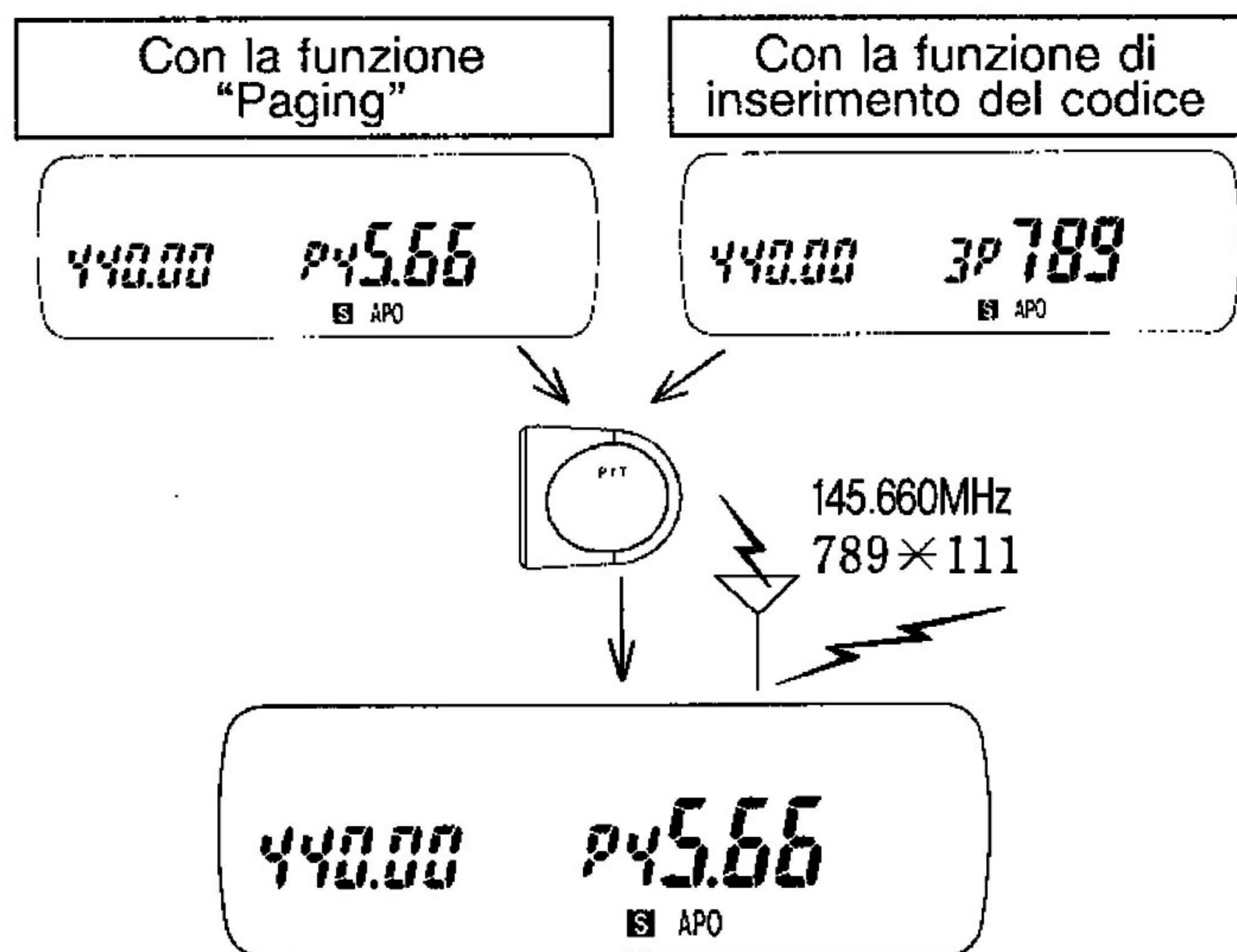

Il codice di gruppo 789 e il codice della stazione locale 111 vengono trasmessi con la frequenza. Se la trasmissione dei codici riesce, viene emesso un tono DTMF.

Come chiamare una persona specifica

Per chiamare una persona specifica (ad esempio la 4), agire come segue:

1. Selezionare la memoria in cui è contenuto il codice della stazione lontana (in questo esempio, selezionare la memoria 4).
2. Immettere il codice individuale della stazione lontana nella memoria 0.

Poi premere l'interruttore "PTT".

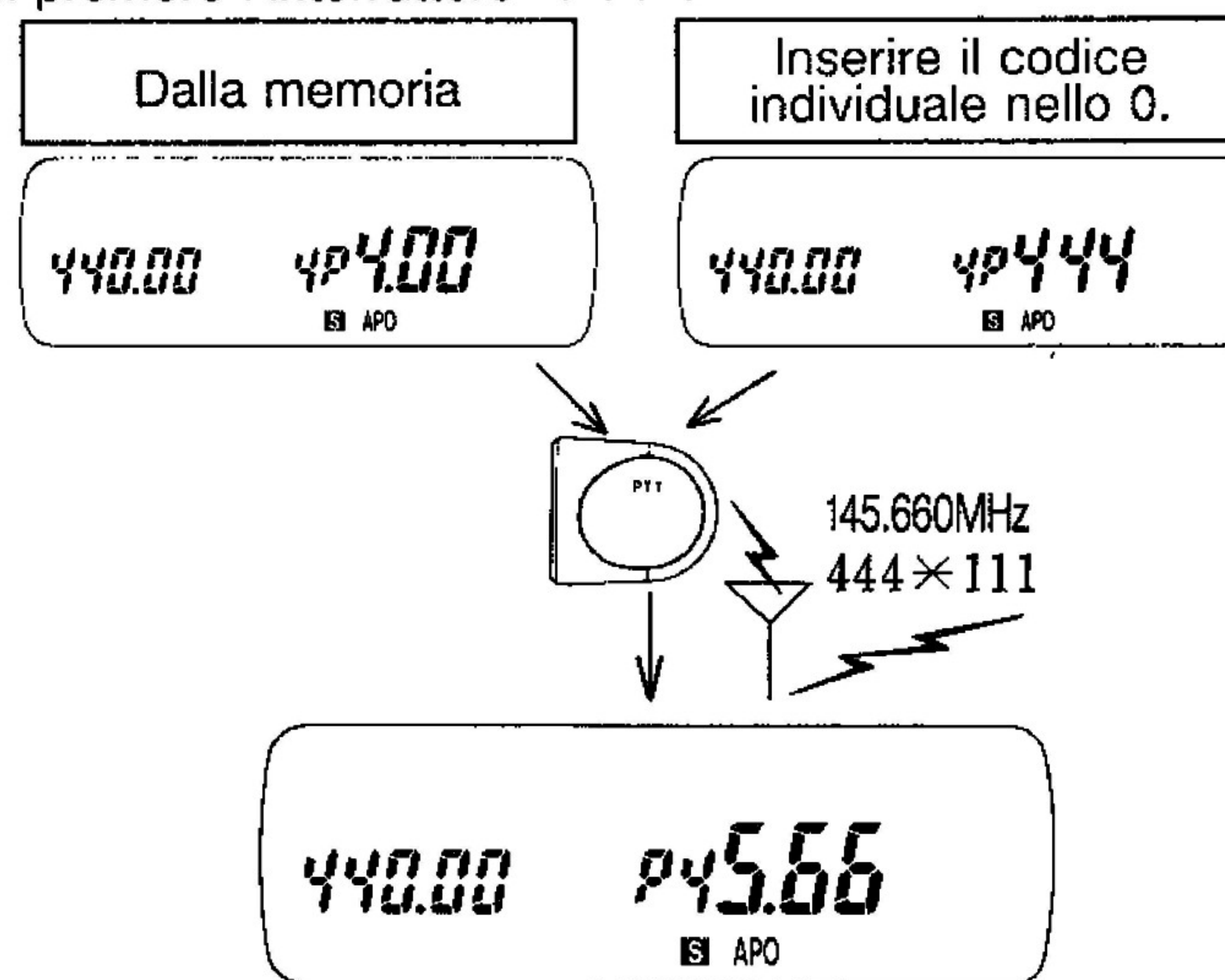

Il codice 444 della stazione lontana e il codice 111 della stazione locale vengono trasmessi con la frequenza. Se la trasmissione dei codici riesce, viene emesso un tono DTMF.

4-9-4 Ricezione del "Paging" (Attesa)

1. Sintonizzarsi sulla frequenza prestabilita.
2. Premere il tasto "F", poi quello "6/M.DT" (5/S.DT" nel caso di una sotto-banda) una o due volte per attivare la funzione "Paging".

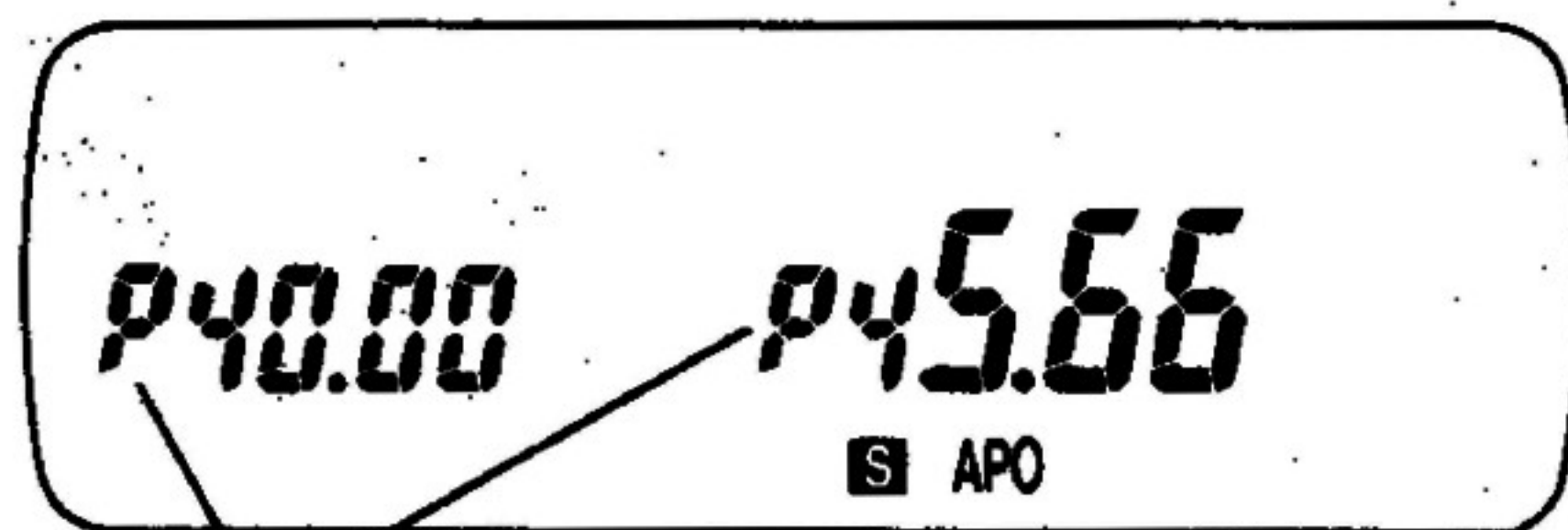

La "P" indica la funzione "Paging".

Attesa con codice individuale

3. Quando si chiama con il codice individuale della stazione locale, il numero della memoria diventa 0. Viene visualizzato il codice individuale della stazione lontana. (Nel caso dei ricetrasmittitori Kenwood. Questo vale anche per le descrizioni seguenti). (Esempio : Frequenza: 145,660MHz, codice della stazione lontana: 444)

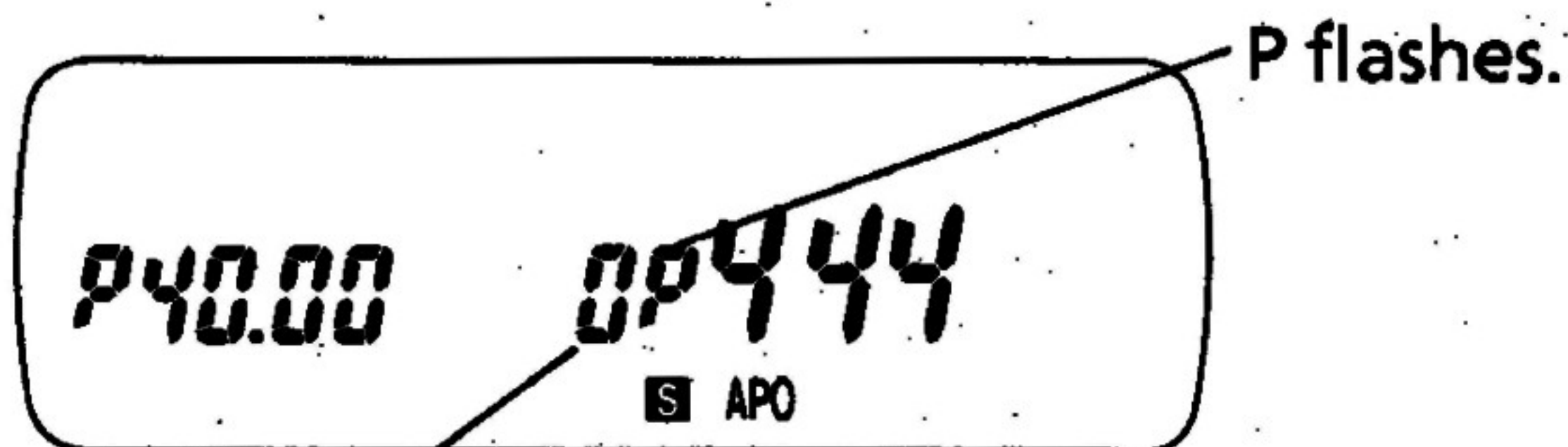

Viene visualizzato lo 0, ad indicare che la stazione viene chiamata in quel momento.

4. Si apre il silenziamento e si sente la voce dell'altra persona. (Il codice individuale della stazione lontana è contenuto nella memoria 0).
5. Premere l'interruttore "PTT" per rispondere alla stazione lontana.

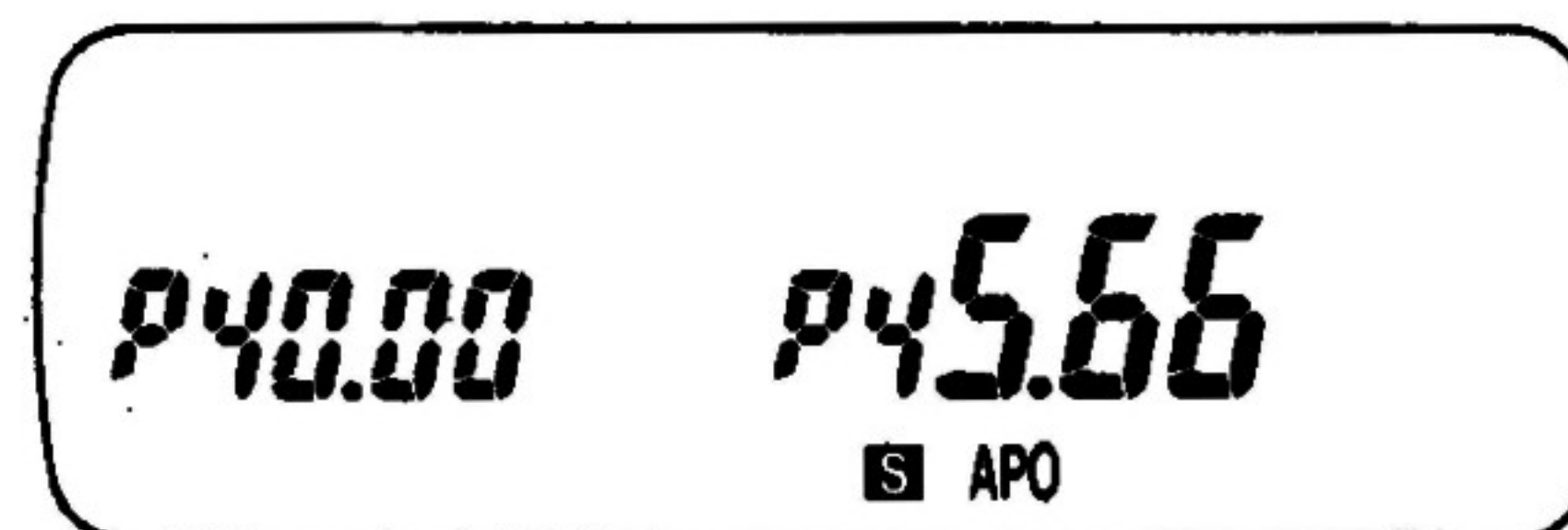
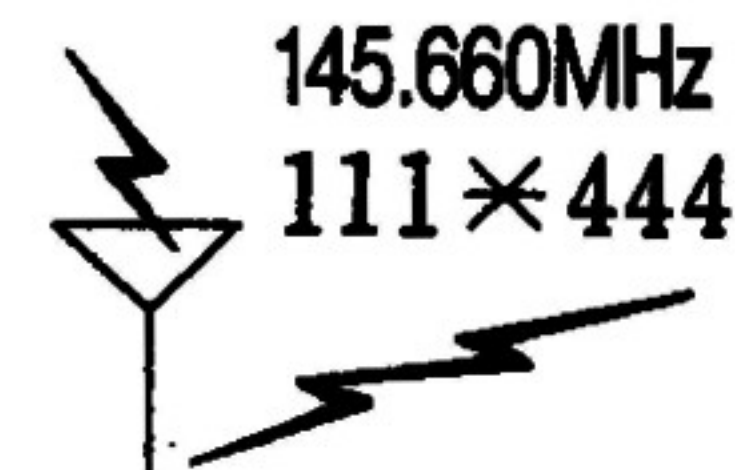

Quando la stazione lontana è stata chiamata, escludere il "Paging". La comunicazione risulta più facile.

(※:Se il codice della stazione lontana non dovesse essere riconosciuto, sul display appare una "E")

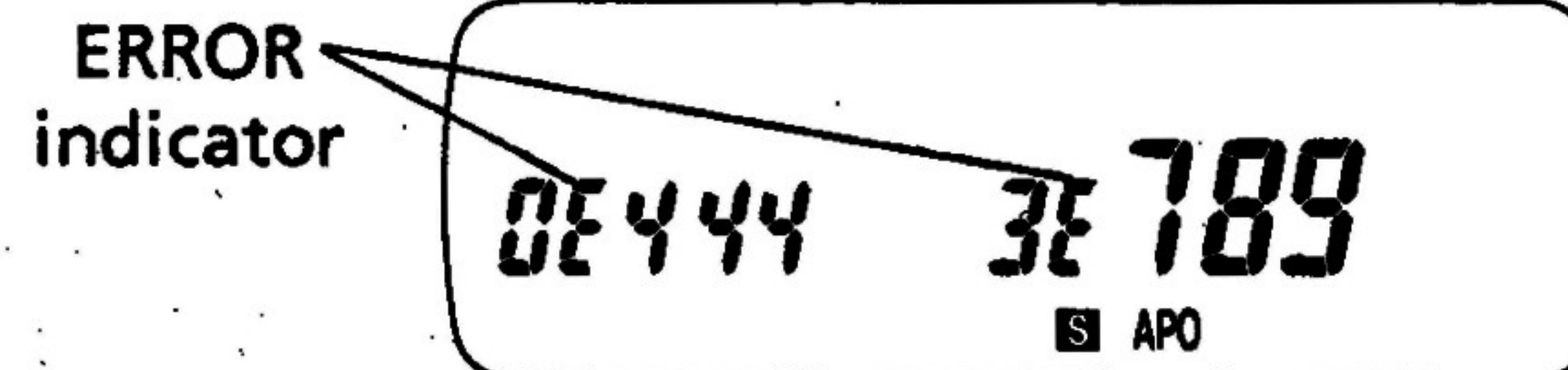

Questi sono i codici precedenti.

Attesa con codice di gruppo

3. Quando si chiama con un codice di gruppo, vengono visualizzati il codice comune di gruppo e il suo numero di memoria.

(Esempio: attendere nella banda principale. Per il 2, il codice di gruppo 789 è contenuto nella memoria per 2CH)

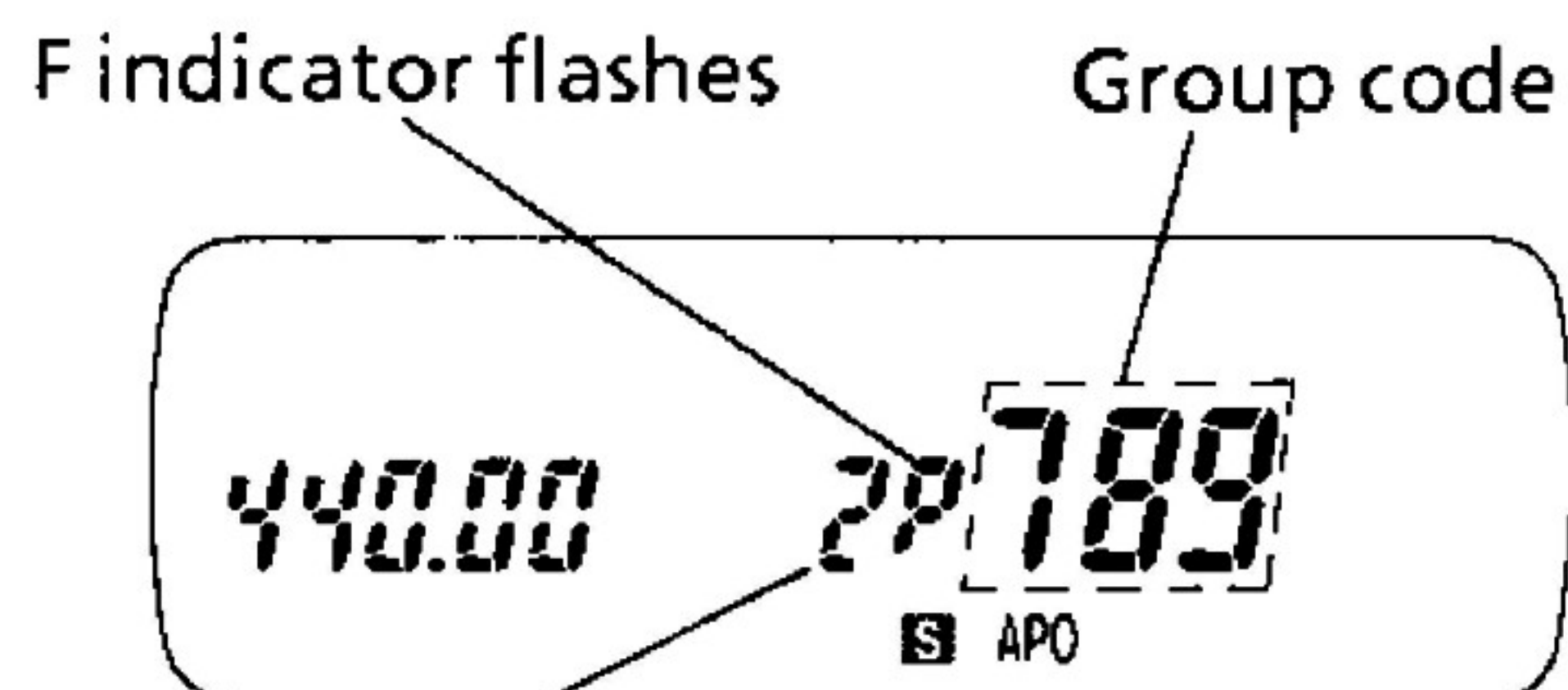

Questo codice assume un numero diverso da 0 per indicare la chiamata di gruppo.

2. Quando viene premuto l'interruttore "PTT", il codice 789 -visualizzato- e il codice individuale della stazione locale vengono trasmessi. La stazione locale può partecipare alla comunicazione di gruppo premendo un tasto.

Quando la stazione lontana è stata chiamata, escludere il "Paging".

La comunicazione risulta più facile.

NOTE

Il codice PAGING può non essere accettato se il ripetitore è in "identificazione". Se questo caso dovesse verificarsi dovrete premere di nuovo l'interruttore PTT e ritrasmettere il codice.

Se la stazione (ricevente) a distanza ha attivato un circuito per il risparmio delle batterie, potrebbe non ricevere il codice PAGING. Ci sono due metodi consigliati per ovviare a questa situazione.

1. Prendere l'interruttore PTT per qualche secondo, inviare il codice PAGING, rilasciare l'interruttore PTT, e quindi premere di nuovo l'interruttore PTT e ritrasmettere il codice appropriato.
2. Si avrà un'operazione PAGING corretta se vi sarete assicurati che il circuito di risparmio delle batterie sia disattivato quando intenderete operare usando i modi PAGING.

4-9-5 Esclusione del Codice

(Il codice viene escluso soltanto durante la ricezione con la funzione "Paging").

Se in ognuna delle memorie da P1 a P5 viene inserito un codice individuale, la ricezione ha luogo quando i codici corrispondono anche se la stazione lontana comunica con un'altra. Per usare i codici da P1 a P5 soltanto per la trasmissione, escludere le memorie. Quando la stazione locale sta comunicando con due o più gruppi aventi la stessa frequenza, escludere il codice di gruppo con il quale l'attesa è temporaneamente sospesa (è possibile effettuare la chiamata di gruppo).

● Esclusione della memoria di "Paging"

1. Attivare la funzione di inserimento del codice e far apparire il numero (memoria 0 esclusa) che deve essere escluso usando il controllo di sintonia.
2. Premere il tasto "MHz" (la funzione MHz non viene selezionata). Si accende l'indicatore "★" e la memoria viene esclusa.
3. Per cancellare, ripetere le fasi 1 e 2.

4-10 TONO DI ALLARME

La funzione di "tono di allarme" (T.ALT) fa sì che venga emesso un segnale acustico quando qualcuno sta trasmettendo sulla frequenza che si sta tenendo sotto controllo. Selezionando la funzione "T.ALT", non è possibile ascoltare le comunicazioni in corso. Durante il funzionamento in "T.ALT", la funzione di spegnimento automatico è esclusa.

1. Regolare tutti i controlli SQL al livello di soglia.
2. Se si intende usare la funzione "CTCSS", selezionare l'adeguata frequenza di tono ed accertarsi che l'indicatore "CTCSS" sul display sia acceso.
3. Premere il tasto "F", poi quello "4/T.ALT". Si accendono i due indicatori "T.ALT".
4. Quando c'è un segnale:
L'indicatori "T.ALT" lampeggia.
Si accende l'indicatore "BUSY" (occupato).
Il ricetrasmittitore inizia ad emettere un segnale acustico intermittente per circa 5 secondi.
Viene calcolato il tempo trascorso.
5. Il calcolo del tempo viene effettuato in minuti, per un massimo di 99 ore e 59 minuti. Il display si riavvolge con ogni nuovo segnale.
6. Durante la visualizzazione del tempo si può abbandonare la funzione "T.ALT" premendo il selettore "PTT".

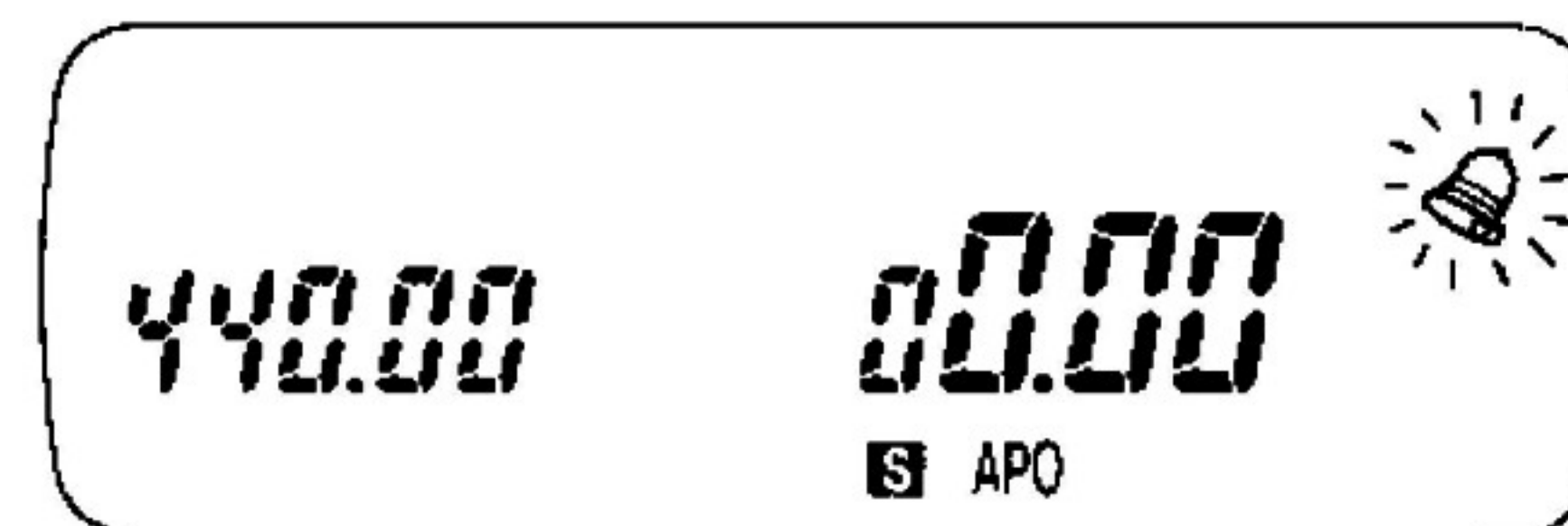

NOTA

1. Quando si usa il CTCSS o il DTSS, deve esserci un segnale di ingresso per circa 1 secondo perché la funzione "T.ALT" operi correttamente.
 2. Se la funzione di "tono di allarme" viene usata in combinazione con quella DTSS, il tono di allarme si attiva soltanto quando viene ricevuto lo stesso segnale DTSS.
7. Del tempo si può abbandonare la funzione "T.ALT" premendo il tasto "F", poi quello "4/T.ALT".

● Selezione del segnale acustico

Tenendo premuto il tasto "SCAN" e accendendo l'apparecchio, il segnale acustico sarà, alternativamente, "PiPiPi" e "PulPulPul".

Note

Il comando di sintonia, l'interruttore PTT e tutti i tasti tranne MONI, LAMP e F, non funzionano durante le operazioni T.ALT.

4-11 RISPARMIO BATTERIE

Il ricetrasmittitore è dotato di un modo di funzionamento con risparmio delle batterie onde non scaricarle più del necessario.

Il ricetrasmittitore attiva il circuito di risparmio delle batterie 10 secondi dopo l'ultima operazione con i tasti quando il silenziamento è chiuso.

Questa funzione viene rilasciata dall'esecuzione di operazioni con i tasti o quando si apre il silenziamento. La funzione non può essere usata durante la ricerca o la selezione della frequenza di tono. (Lo stato iniziale è attivato (ON).)

Per attivare/disattivare (ON/OFF) la funzione di risparmio batterie, disattivare l'interruttore POWER e quindi premere il tasto TONE attivando contemporaneamente l'interruttore POWER.

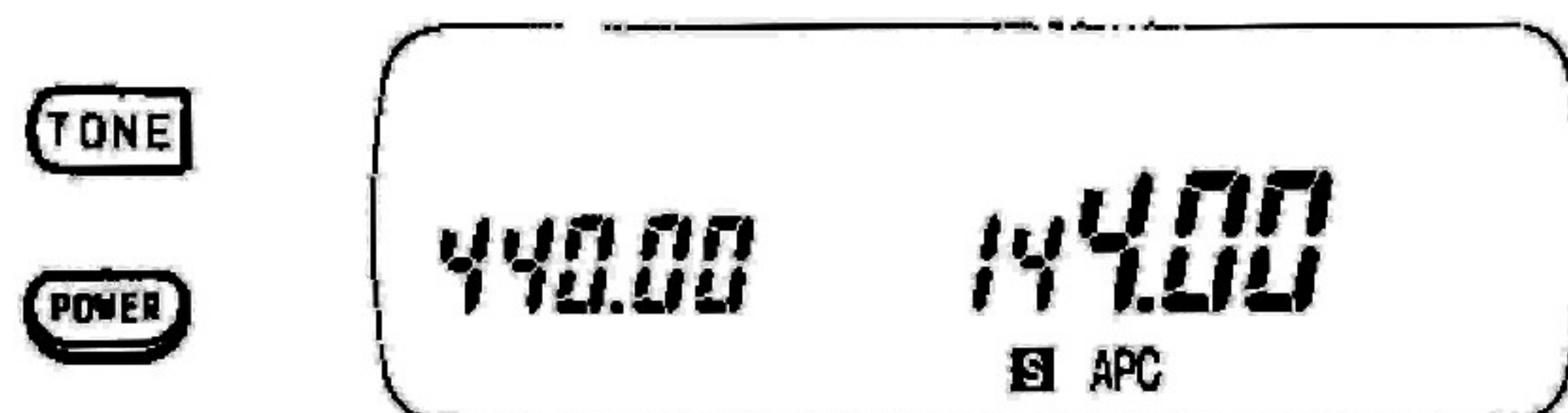

4-12 SPEGNIMENTO AUTOMATICO

Il ricetrasmittitore è anche dotato di un circuito di spegnimento automatico.

1. Un segnale acustico di conferma della durata di 5 secondi suona dopo 59 minuti se non si è ricevuto alcun segnale e non si è eseguita alcuna operazione con i tasti.
1 minuto dopo questo segnale di avviso il ricetrasmittitore si spegne completamente.
2. Per attivare e disattivare la funzione di spegnimento automatico, premere il tasto SHIFT attivando contemporaneamente l'interruttore POWER.



NOTA

La funzione APO (spegnimento automatico) non funziona durante la scansione o quando è attivata la funzione "tono di allarme", anche se l'indicatore APO è acceso. La funzione "tono di allarme" è prioritaria rispetto a quella APO.

5. MANUTENZIONE

5-1. INFORMAZIONI GENERALI

Il ricetrasmittitore è stato regolato in fabbrica e controllato secondo le specifiche prima della spedizione. Normalmente il ricetrasmittitore funziona come descritto in queste istruzioni per l'uso. Tutti i compensatori e le bobine regolabili sono stati regolati in fabbrica e eventuali regolazioni correttive devono essere eseguite solo da un tecnico qualificato munito della necessaria strumentazione di verifica. Tentativi di riparazione o messa a punto effettuati senza previa autorizzazione dalla fabbrica possono invalidare la garanzia dell'apparecchio.

Quando usato correttamente il ricetrasmittitore funzionerà per molti anni senza che siano necessarie regolazioni. Le informazioni di questa sezione riguardano procedimenti di manutenzione che possono essere eseguiti senza apparecchiature di verifica sofisticate.

5-2. RIPARAZIONI

Se fosse necessario portare l'apparecchio da un rivenditore o centro manutenzione per riparazioni, imballarlo nella scatola originale e includere una descrizione esauriente del problema in questione. Inoltre includere il proprio numero di telefono. Non è necessario spedire insieme le unità accessorie a meno che non siano direttamente correlate al problema in questione.

Nota sul servizio

Caro utente, se desidera informarci riguardo a problemi tecnici o di funzionamento, la preghiamo di scrivere in modo conciso, completo e essenziale, e PER FAVORE in modo leggibile.

Preghiamo elencare:

Modello e numero di serie

Problema verificatosi

Preghiamo di fornire dettagli sufficienti a formulare una diagnosi: per esempio, altre apparecchiature presenti nella stazione, letture dei misuratori e qualsiasi altri cosa ritenga opportuna per arrivare a una diagnosi.

Attenzione

Non imballare l'apparecchio in giornali spiegazzati per la spedizione. Questo può provocare seri danni durante il trasporto.

Nota

1. Annotare la data di acquisto, il numero di serie e il rivenditore presso cui si è acquistato l'apparecchio.
2. Per propria informazione, tenere un registro scritto di tutte le operazioni di manutenzione eseguite.
3. Quando si richiede servizio sotto garanzia, includere una fotocopia dell'atto di vendita, o un'altra prova di acquisto che mostri la data di acquisto.

6-3. IN CASE OF DIFFICULTY

The problems described in this table are failures caused, in general, by improper operation or connection of the transceiver, not by defective components. Examine and check according to the following table.

Symptom	Probable cause	Corrective action
<p>Gl indicator non si illuminano e non si sente rumore di ricezione quando si accende il ricetrasmittitore. Tutti gli indicatori lampeggiano.</p>	<p>1. Bassa tensione 2. With optional DC cable: 1) Gavo di alimentazione o collegamenti non buoni. 2) Fusibile di alimentazione saltato.</p>	<p>1. Ricaricare/sostituire le batterie. 2. 1) Controllare cavi e collegamenti. 2) Individuare la causa del fusibile saltato e sostituire il fusibile.</p>
<p>Assenza di suono dallo speaker. Nessun segnale può essere ricevuto.</p>	<p>1. Il silenziamento è chiuso. 2. Con il TSU-7: CTCSS attivato. 3. Con il DTU-1: DTSS attivato.</p>	<p>1. Girare il comando SQL in senso antiorario. 2. Premere il tasto F e poi il tasto 3/M.CT oppure 2/S.CT per disattivare il CTCSS. 3. Premere il tasto F e poi il tasto 6/M.DT oppure 5/S.DT per disattivare il DTSS.</p>
<p>Nessun comando funziona.</p>	<p>1. LOCK è attivato. 2. T.ALT è attivato. 3. During A.B.C. operation, being exchanging the bands each other.</p>	<p>1. Premere il tasto F e poi il tasto ENT/LOCK per disattivare il LOCK. 2. Premere il tasto F e poi il tasto 4/T.ALT per disattivare il T.ALT. 3. Vedere 4-2-5 : A.B.C .</p>
<p>Il canale memorizzato non si può richiamare.</p>	<p>Niente è memorizzato sul canale di memoria.</p>	<p>Vedere 4-4-5 Immissione in memoria</p>
<p>La memoria non è protetta.</p>	<p>La tensione della batteria di sostegno è bassa.</p>	<p>Contattare un rivenditore autorizzato.</p>

7 ALTRI ACCESSORI

SWIBEL
MOUNT
BH-6



MICROFONO
SPEAKER
SMC-31



MICROFONO ALTOPARLANTE BOTTOM
CON COMANDO A DISTANZA COVER
SMC-33

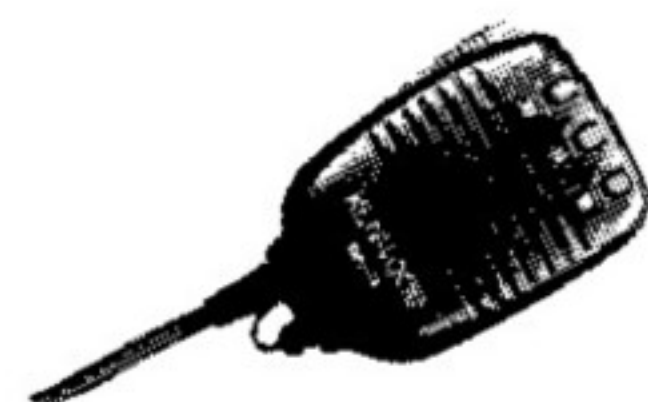

Water
RESISTANT BAG
WR-1



UNITÀ CTCSS
TSU-7

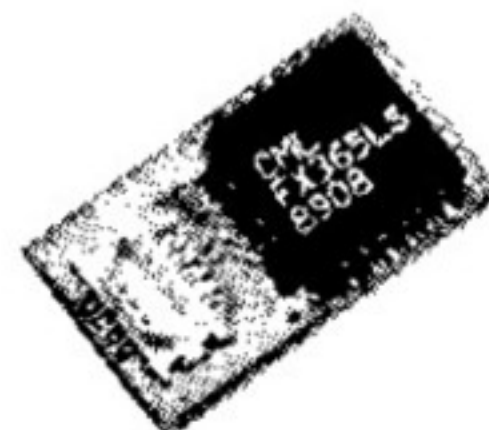

MICROFONO
SPEAKER
SMC-32



CUSTODIA
Morbida
SC-28



SC-29



CUFFIE CON
VOX/PTT
HMC-2



Antena
telescopica
RA-3/5

COMPARTO
BATTERIE(AA x 6)
BT-6



7-1 ACCESSORI

BLOCCO BATTERIA NiCd
7.2V 200mAh 7.2V 600mAh
PB-5 PB-6



BLOCCO BATTERIA NiCd con
RICARICATORE INCORPORATO
PB-9

7.2V 600mAh
(solo per U.S.A.)



BC-9



7.2V 1100mAh
PB-7



12V 600mAh
PB-8



7.2V 600mAh
PB-10



RICARICATORE
DA PARETE COMPATTO
BC-10



SOLO PARA PB-10
CARGADOR
DC-4

RICARICATORE RAPIDO
CARGADOR
DC-5 BC-11



SOLO PARA PB-10
CARGADOR
BC-2

Cavo dell'accendisigari
Con filtro
PG-3F



CAVO DI
Alimentazione cc
PG-2W



Solo para PB-10
Cargador
BC-12



NOTA : Alcuni accessori opzionali possono non essere disponibili a seconda della zone.

RECHARGING TIME

(Hours)

MODEL	PB-5	PB-6	PB-7	PB-8	PB-9	PB-10
Hight (mm)	36.5	55.5	98.5	84	98.5	55.5
Weight (g)	80	165	290	250	250	160
DC-5	NA	15	30	NA	15	NA
BC-10	8	8	15	8	8	15
BC-11	1	1	1	1	1	NA
BC-9	NA	15	30	NA	NA	NA

INSTALLAZIONE DELL'UNITÀ CTCSS TSU-7

Nota

Assicurarsi di spegnere l'apparecchio prima di rimuovere il portabatterie.

1. Applicare il foglio adesivo in dotazione alla TSU-7 sulla parte anteriore dell'unità (lato del connettore). Rimuovere la pellicola dal foglio adesivo attaccato alla TSU-7 e sistemare il connettore. (Fig. 2)
2. Togliere i cappucci di gomma sulle prese DC IN, MIC e SP.
3. Staccare il portabatterie e togliere le 4 viti sul pannello anteriore usate per trattenere la lastra terminali sul fondo dell'apparecchio. (Fig.1)
4. Togliere le tre viti che tengono insieme la parte anteriore e quella posteriore dell'involucro (fig. 2).
5. Sollevare leggermente i lati della cassetta delle batterie sul davanti e sul retro, come si vede nella figura 3.
6. Sollevare l'asse PC A, e staccarne l'asse PC B.
7. Collegare il TSU-7 all'asse PC A al posto dell'asse PC B.
8. Quando si rimette insieme l'involucro, ci si deve assicurare che la base dell'interruttore PTT (parte C)

s'incastri bene nella scanalatura (parte D) nella figura 3.

9. Assicurare la parte anteriore e il retro dell'involucro con le viti.
10. Inserire l'estremità della placca terminale nella cavità dell'interruttore di rilascio e stringere le viti (fig. 4).

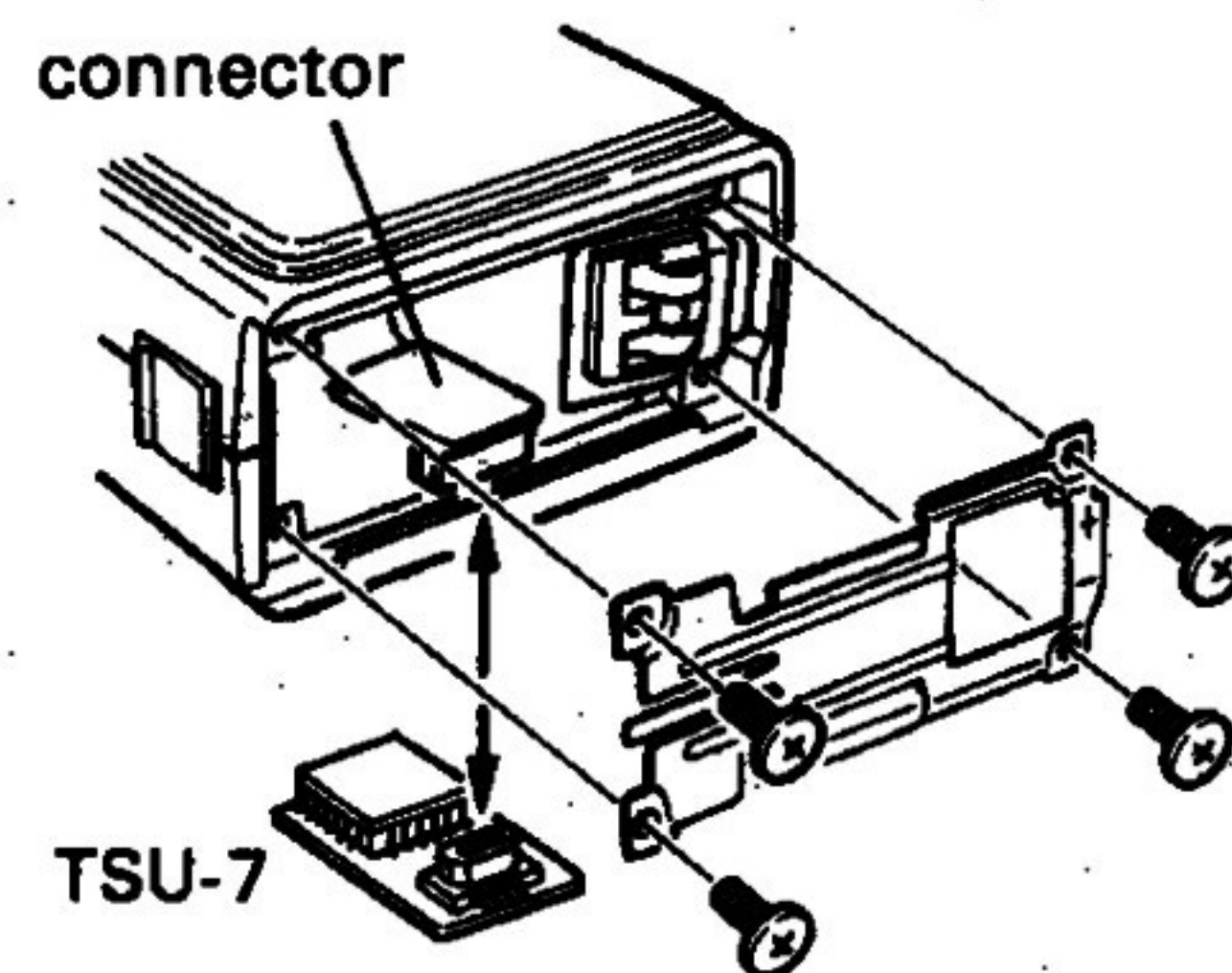

Fig 1.

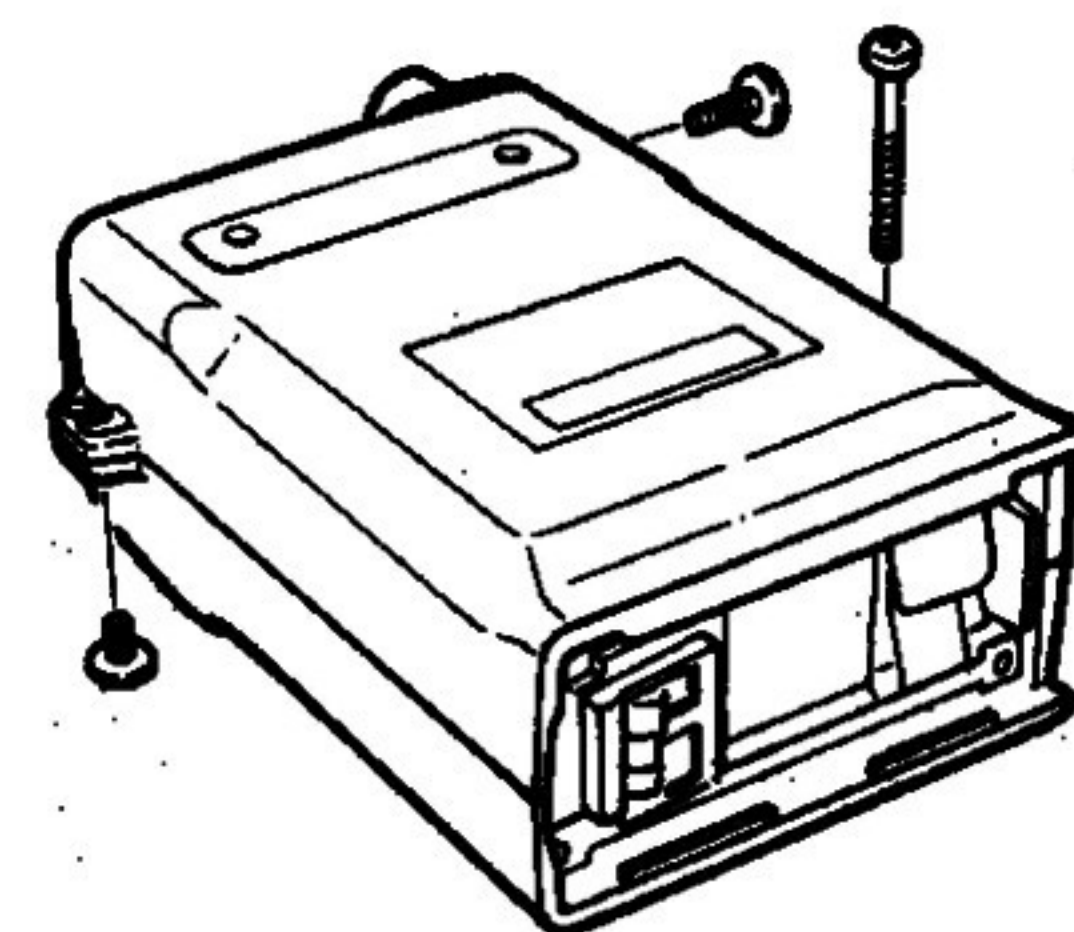

Fig 2.

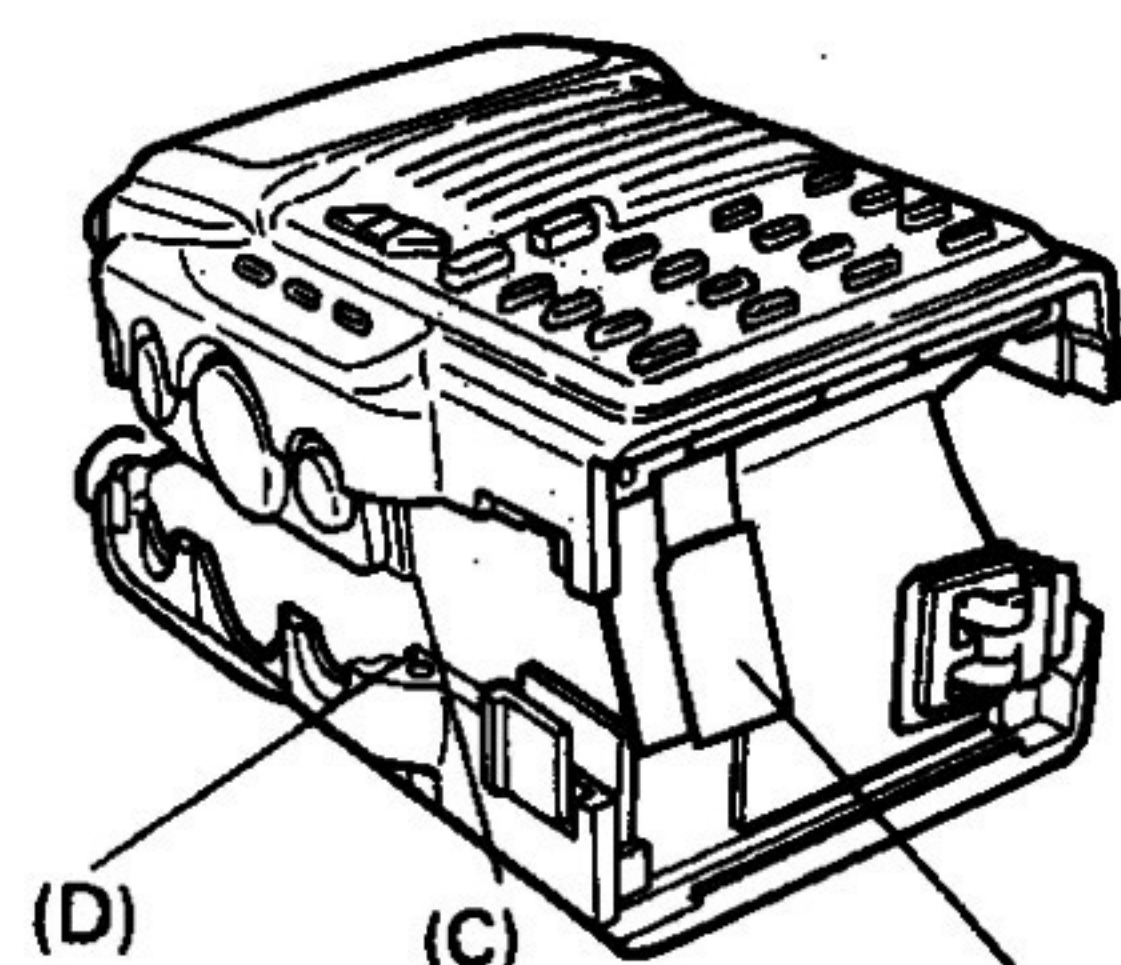

Fig 3. TSU-7

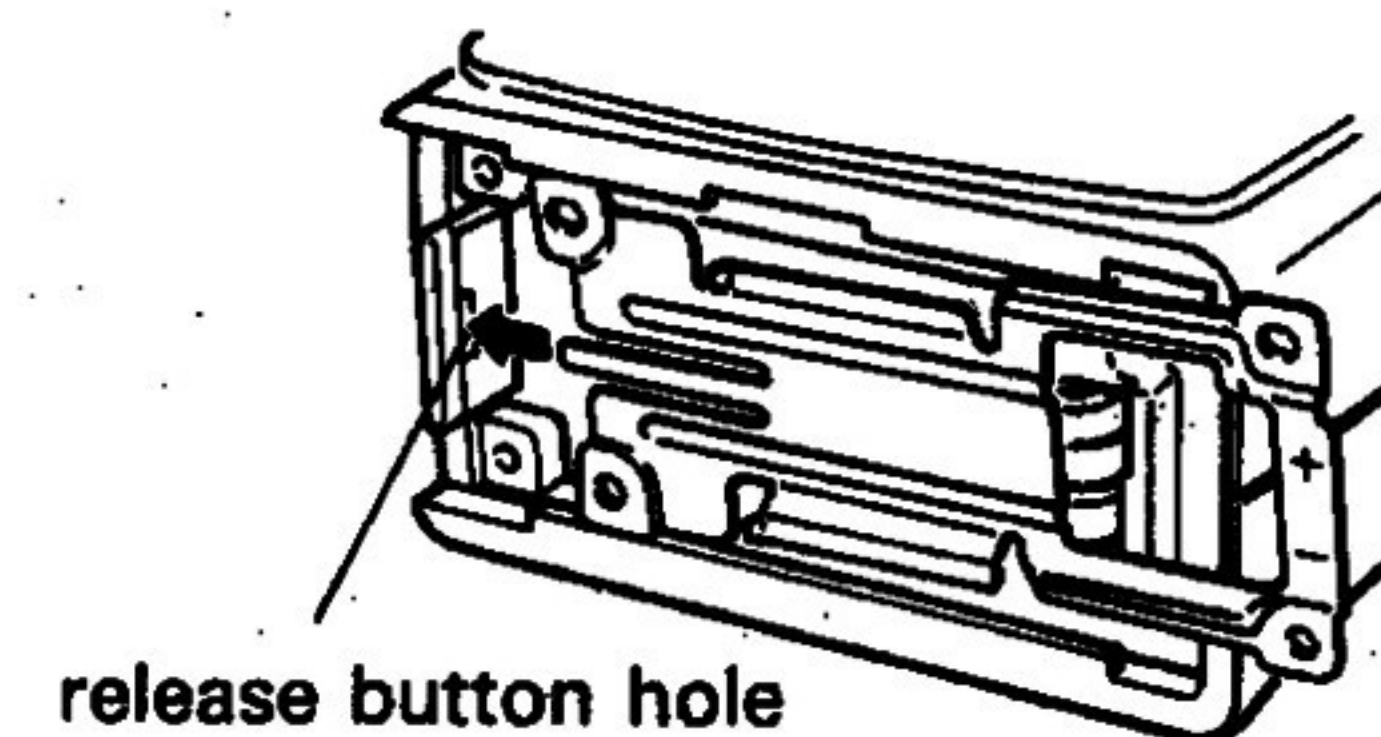

Fig 4.

FUNZIONAMENTO CON IL MICROFONO/ALTOPARLANTE CON COMANDO A DISTANZA SMC-33

Note

1. Se si tengono premuti UP e DOWN per più di 1 secondo, è possibile aumentare o diminuire in continuazione.
2. L'interruttore del microfono funziona anche quando l'interruttore F.LOCK sull'apparecchio principale è attivato (ON).
3. Assicurarsi di disattivare l'interruttore POWER quando si collega o si scollega il microfono.

I tasti 1, 2, e 3 sul microfono sono assegnati inizialmente ai canali di memorizzazione 1, 2, e 3, rispettivamente. Le funzioni dei tasti sul ricetrasmittitore possono essere regolata come segue:

1. Tenere premuto il tasto 1 (o 2 o 3) del ricetrasmittitore e spegnere l'apparecchio. L'indicatore della funzione programmabile 1 (o 2 o 3) appare per 10 secondi.

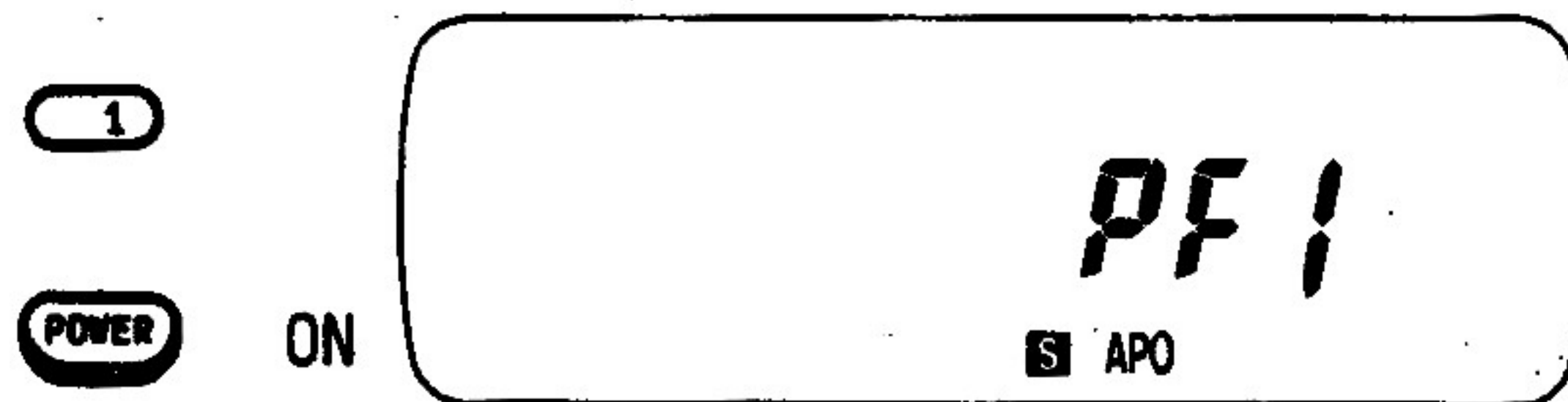

2. Quando si preme un tasto sul ricetrasmittitore, la funzione di quel tasto viene assegnata al tasto 1 (o 2 o 3) sull'SMC-33.

Esempio: Quando si preme il tasto CALL (chiamaca), il tasto 1 sullo SMC-33 diviene il tasto CALL. Quando si preme il tasto F, poi il tasto CALL, il tasto 1 diviene il tasto di ricerca CALL.

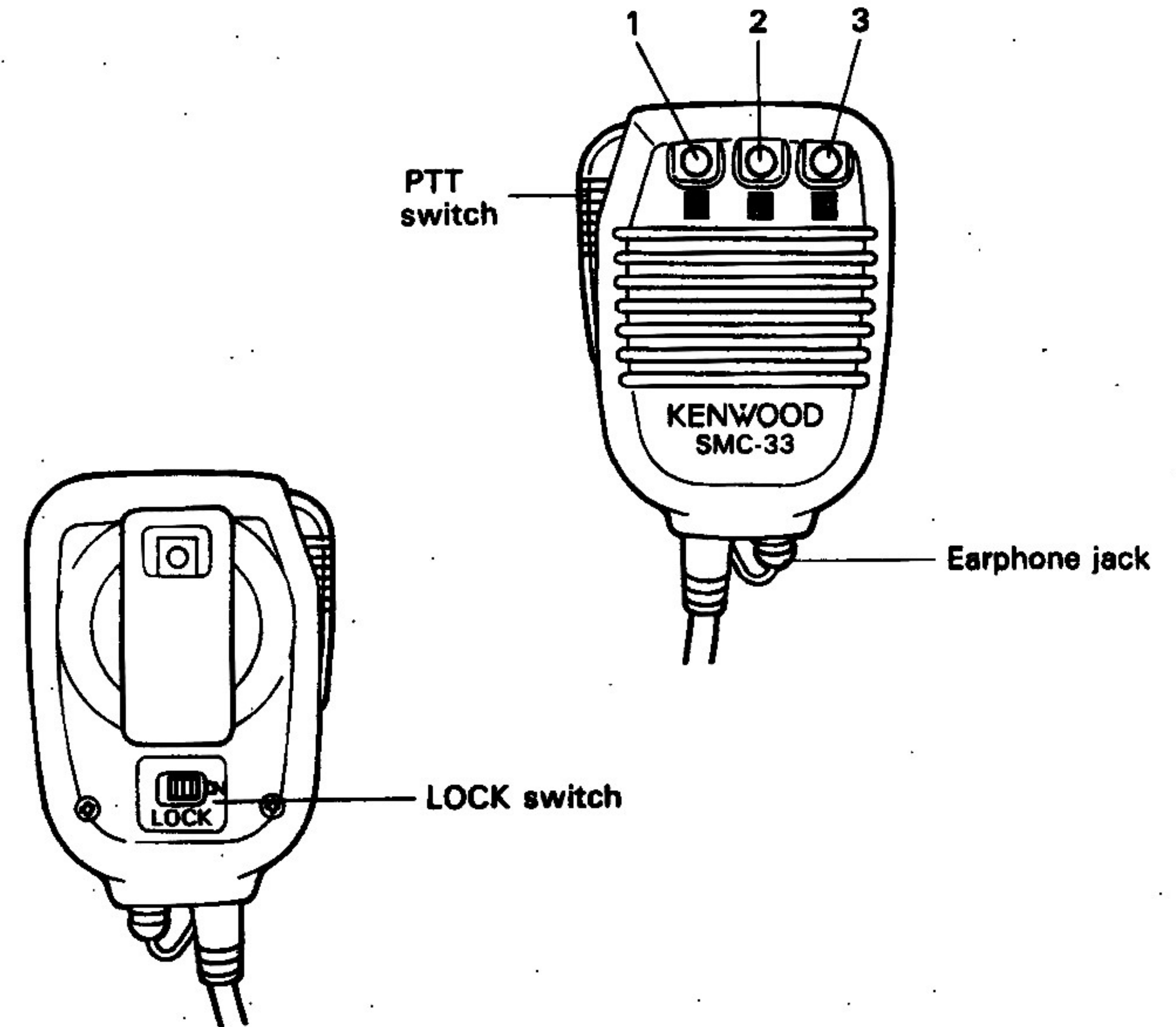

I tasti che si possono regolare per i tasti 1, 2, e 3 sull'SMC-33 e le loro funzioni sono elencati nella pagina seguente.

Press the key below.	Press the F key, then key below.
Tuning control ※1	
LAMP (Turn off 5 second after the last key operation)	LAMP (Does not turn off automatically)
MONI	DTMFmemory recall
SUB UP ※2	Enter the upper limit of the Programmable scan
SUB DOWN ※2	Enter the lower limit of the Programmable scan
U×U	V/M SCAN
CALL	CALL SCAN
BAND	A.B.C
MHz	BELL
SCAN	SUB SCAN
TONE	T.SEL

※1 Rotazione in senso orario per la funzione UP, rotazione in senso antiorario per la funzione DOWN.

※2 Premendo il tasto UP/DOWN per più di un secondo, si fa cambiare continuamente la frequenza

Press the key below ※3	Press the F key, then key below.
DUAL	DUP
REV	SHIFT
1	AL
2	S.CTCSS
3	M.CTCSS
4	STEP
5	S.DTSS
6	M.DTSS
7	LOW
8	U CHG
9	DTSS.SEL
0	L.OUT

※3. Il richiamo del canale di memorizzazione per tasto-microfono è limitato richiamo solo ad una cifra.

L'SMC-33 può essere usato con modelli che non posseggono la funzione di comando a distanza. Per radio di questo tipo, prima dell'uso controllare che l'interruttore LOCK sul retro del microfono sia attivato (ON).

KENWOOD